



PRODUKTKATALOG

PRODUKTE & NEUHEITEN



STRICKER





Angaben zum Hersteller

R & E Stricker Reha-Entwicklungen GmbH

 Klotzbergstraße 64
77815 Bühl
GERMANY

 +49 7223 72510
 info@stricker-handbikes.de
 www.stricker-handbikes.de

 StrickerHandbikes
 [stricker.handbikes](https://www.facebook.com/stricker.handbikes)
 StrickerHandbikes



Geschäftsführung: Edgar Stricker, Timo Stricker | Registergericht: Amtsgericht Mannheim | Registernummer: HRB 210995
Umsatzsteuer-Identifikationsnummer gem. § 27a UStG: DE 187257005 | Kontaktmöglichkeit verantwortliche Person nach Art.15 MDR: mp-sicherheit@stricker-handbikes.de

Inhaltsverzeichnis

Vorwort	1
Unsere Erfolgsgeschichte	1
Adaptionsgeräte vom Rollstuhl zum Dreirad	2
Handbikes und Zugeräte Adaptionsgeräte als Hilfsmittel	3
Stricker Handbikes für jeden das Passende	4
Wir ermöglichen Individualisierungen	5
Wir ermöglichen Individual-Lösungen	6
Einzigartiges Rahmensystem	7
Enorme Rollstuhl-Kompatibilität	8
Hohe Qualitätsansprüche	9
Kundenzufriedenheit bester Kundenservice	10
Unsere Markenbotschafter	11
Stricker People Kunden-Stories	12

Unsere Produkte	14
Zugeräte	16
Lipo Lomo Pico	17
Lipo Lomo Micro	19
Lipo Lomo	21
Crossbike	23
Hybride Handbikes	26
Lipo Smart	27
Smart Wild	29
Smart Dynamic	31
Manuelle Handbikes	34
City 7	35
City 11	37
City Max	39
City Compact	41

City Kid	43
City Jugend	45
Ultra	47
Vorbau	50
Lomo 360	51
Ausstattung	54
Tetra-Ausstattung	55
Weitere Ausstattung	56
Anbauständer	57
Gewichte	58
Akkus und Ladegeräte	59
Doppelt-/Dreifach Akku	60
Zubehör	62
Online Sortiment	63
Beleuchtung	64
Warntafel und Rücklicht	65
Rückspiegel	66
Anhängerkupplung	67
Handgriffverlängerung	68
Anhänger Transporter	69
Anhänger Römer	70
Waldkilo-Gepäckträger	71
Gepäckträger	72
KlickFix Montagepositionen	73
KlickFix Halter	74
KlickFix Körbe & Taschen	75
Weiteres Zubehör	76



Timo
Edgar
Reiner

Unsere Erfolgsgeschichte

Das Problem

Die meisten Ideen beginnen mit einem Problem. Nachdem Reiner Stricker verunfallte, wurde auch er mit vielen Schwierigkeiten konfrontiert

Ende der Achtzigerjahre gab es noch weit aus weniger Möglichkeiten für Rollstuhlfahrer Sportarten auszuüben und mobil zu sein als heute. Handbikes, wie es sie heute gibt, waren nicht erhältlich. Um also wieder gemeinsam mit seiner Frau Fahrrad fahren zu können, musste eine Lösung her.

Es sollte doch möglich sein, den Rollstuhl einfacher und schneller als mit den Greifreifen des Rollstuhls zu bewegen. Womöglich wie ein Fahrrad, aber mit Handkurbeln statt Fußpedalen.

Die Lösung

Der Gedanke ließ die beiden Brüder nicht mehr los. So wurde von Edgar Stricker das erste Handbike, welches aus alten Fahrradteilen bestand, gebaut und direkt an einen ausgedienten Basketballrollstuhl von Reiner Stricker geschweißt.

Mit dem ersten Prototypen konnte Reiner Stricker auf der 1. Mai Tour 1989 erstaunliche 40 Kilometer zurücklegen. Das sorgte für großes Aufsehen und viele Nachfragen in der Reha-Community.

Die Begeisterung und das Interesse von Menschen in ähnlicher Situation an dem neu entwickelten Rollstuhl-Fahrrad waren riesig. Die Idee war geboren.

Firmengründung

Die Brüder Reiner und Edgar Stricker begannen von da an mit der professionellen Produktion von Handbikes. So wurde die Firma R & E Stricker Reha-Entwicklungen noch im selben Jahr erfolgreich ins Leben gerufen und seither als Familienbetrieb von Reiner und Edgar geleitet, bis sich Reiner Stricker Anfang 2020 in Ruhestand begeben hat. Heute wird das Unternehmen von Edgar und Timo Stricker geführt.

Familiäre Leitung

Ende 2019 trat Timo Stricker dem Unternehmen bei und wurde 2022 Gesellschafter. Er wird das Bestehen des Familienunternehmens sicherstellen.

Adaptionsgeräte vom Rollstuhl zum Dreirad



Adaptionsgeräte von Stricker

Mit einem Vorspann von Stricker wird der Rollstuhl im Handumdrehen zum Dreirad.

Die Lenkräder des Rollstuhls werden mehrere Zentimeter vom Boden angehoben, dadurch entsteht ein Dreiradgespann auf Lufträdern. Das große Laufrad des Adaptionsgeräts federt Stöße ab und ermöglicht das Überwinden kleinerer Hindernisse wie niedrige Bordsteinkanten und Pflastersteine.

Im Gegensatz zu Antriebssystemen, welche im oder hinter dem Rollstuhl montiert sind, besteht kein Risiko, mit den Lenkrollen zu verkanten und dadurch aus dem Rollstuhl zu fallen.

Handbike und Zuggerät - der Unterschied

Der Unterschied ist klar. Während Handbikes manuell, also über die Kurbelbewegung mit den Armen angetrieben werden können,

sind Zuggeräte rein elektrisch und besitzen keinen manuellen Antrieb.

Das heißt jedoch nicht, dass alle Handbikes ausschließlich durch die eigene Kraft vorangetrieben werden. Denn auch Handbikes können mit einem Motor ausgestattet und elektrisch betrieben werden.

Handbikes

Bei Handbikes wird zwischen rein manuellen und hybriden Geräten unterschieden. Rein manuelle Geräte können nur durch die eigene Muskelkraft betrieben werden. Hybride Handbikes sind mit einem Motor ausgestattet.

Die hybriden Geräte können den Benutzer beim Fortbewegen unterstützen, wodurch die Reichweite gesteigert und steilere Strecken überwunden werden können. Weiterhin können die Handbikes beispielsweise über das Daumengas gesteuert werden, wodurch

der Benutzer nicht zwangsweise kurbeln muss. So ist es möglich, dass auch Fahrer mit weniger Ausdauer oder körperlichen Fähigkeiten weitere Distanzen problemlos überwinden können.

Zuggeräte

Ein Zuggerät verfügt über keinen manuellen Antrieb. Die Fortbewegung erfolgt einzig durch den elektrischen Motor.

Im Gegensatz zu Handbikes können Zuggeräte wesentlich kompakter gestaltet werden. Der fehlende Kettenantrieb, macht Zuggeräte wartungsärmer.

Zuggeräte ermöglichen je nach Modell große Reichweiten, hohen Komfort und das Überwinden von Steigungen. Durch hochwertige Bremsen können aber auch weite Gefälle sicher befahren werden.

Handbikes und Zuggeräte Adaptionsgeräte als Hilfsmittel

Das sind Hilfsmittel

Hilfsmittel sind Produkte, welche eine Behinderung ausgleichen oder vorbeugen, jedoch sind sie keine Gebrauchsgegenstände des täglichen Lebens. Sie helfen Menschen mit Erkrankungen oder Behinderungen im Alltag selbstbestimmter zu leben. Zu den bekanntesten Hilfsmitteln gehören Rollstühle, Rollatoren und Hör-/ sowie Sehhilfen.

Anspruch auf Hilfsmittel

„Versicherte haben Anspruch auf Versorgung mit Hilfsmitteln, die im Einzelfall erforderlich sind, um den Erfolg einer Krankenbehandlung zu sichern, einer drohenden Behinderung vorzubeugen oder eine Behinderung auszugleichen, soweit die Hilfsmittel nicht als allgemeine Gebrauchsgegenstände des täglichen Lebens anzusehen oder nach § 34 Abs 4 SGB V ausgeschlossen sind.“ Gekürzt Zitat aus einem Urteil des Bundessozialgericht².

Das sind Hilfsmittelnummern

Eine Hilfsmittelnummer besteht aus verschiedenen Ziffernfolgen, welche je einer Kategorie zugeordnet werden. Ein leistungspflichtiges Hilfsmittel erhält solch eine Num-

mer. Vergeben werden die Hilfsmittelnummern vom GKV-Spitzenverband Bund der Krankenkassen. Sie dient in der Hilfsmittelversorgung als Orientierungshilfe.

Hilfsmittelnummern können die Antragsstellung der Kostenübernahme durch die Kranken- und Pflegekassen erleichtern, da das darunter zu findende Hilfsmittel der Leistungspflicht der Kranken- und Pflegekassen unterliegt. Die leistungspflichtigen Hilfsmittel können im Hilfsmittelverzeichnis des GKV-Spitzenverband¹ eingesehen werden.

Adaptivgeräte von Stricker im Hilfsmittelverzeichnis

Hilfsmittelnummern erleichtern einen Antrag der Kostenübernahme durch einen Kostenträger. Daher bemüht sich Stricker stets darum, passende Hilfsmittelnummern erfolgreich zu beantragen. Bereits heute sind verschiedene Modelle und deren Ausführungen im Hilfsmittelverzeichnis gelistet. Welche Modelle über eine Hilfsmittelnummer verfügen, kann den jeweiligen Produktseiten dieser Broschüre oder auf der Internetseite entnommen werden.

Nutzen von Handbikes und Zuggeräte

Adaptivgeräte von Stricker haben unterschiedliche Nutzen.

In erster Linie ermöglichen Handbikes und Zuggeräte für Rollstühle die Erweiterung des Mobilitätsradius, indem die Fortbewegung mechanisch und/oder elektrisch unterstützt und erleichtert wird.

Da der Rollstuhl mit dem Vorbau zu einem dreirädrigen Gespann mit großem Laufrad wird, ist auch die Zugänglichkeit auf sonst nicht erreichbaren Untergründen oder Orten gegeben. Ebenso ist dadurch das Fahren über Schrittgeschwindigkeit bzw. Rollstuhlgeschwindigkeit möglich. Denn die kleinen Lenkrollen des Rollstuhls werden mehrere Zentimeter vom Boden angehoben. Stattdessen sorgt ein deutlich größeres Laufrad für den notwendigen Halt. Kleine Hindernisse wie Schlaglöcher oder Kopfsteinpflaster die den Fahrer ansonsten aus dem Rollstuhl werfen könnten, verlieren dadurch an Bedeutung. Des Weiteren verfügen alle Geräte außer dem Lomo 360 über Bremsen.

Alle positiven Aspekte auf einem Blick

- ✓ Kräftigung der Oberkörpermuskulatur durch Handbikes
- ✓ Koordinationstraining von Körper und Geist durch Handbikes
- ✓ Erweiterung des Mobilitätsradius
- ✓ Sicherheit beim Fahren auch bei schnelleren Geschwindigkeiten
- ✓ Barrieren werden umwunden. Neue Orte werden zugänglich
- ✓ Positive Förderung der sozialen Integration und damit verbundene bessere Lebensqualität

Weitere Infos

Weitere Informationen zu diesem Thema gibt es unter www.stricker.bike/hilfsmittel



Dieser QR-Code kann mit einer passenden App oder durch die Handykamera gescannt werden.

1) Das digitale Hilfsmittelverzeichnis des GKV-Spitzenverbandes kann online kostenlos unter <https://hilfsmittel.gkv-spitzenverband.de> eingesehen werden.

2) Das Urteil des Bundessozialgerichts mit dem Aktenzeichen B 3 KR 12/10 R steht als PDF-Datei unter www.stricker-handbikes.de/de/hilfe-und-media/downloads als Download kostenlos zur Verfügung.



Stricker Handbikes für jeden das Passende

Individuell bis ins Detail

Produkte von Stricker können häufig bis ins Details an die jeweiligen Bedürfnisse des Nutzers angepasst werden. So bieten wir von vornherein eine gelungene Auswahl an Ausstattungsformen wie Tetra-, Kinder- und Jugendausstattung sowie viele weitere Sonderausstattungen an.

Aber auch in Sachen Form und Farbe lässt Stricker keine Wünsche offen. Neben einer Auswahl an Beschichtungen wie die Carbonbeschichtung sowie Haus- und Grundfarben besteht die Möglichkeit, das Adaptivgerät in der eigenen Wunschfarbe aus dem RAL-Farbsystem erstrahlen zu lassen.

Für Tetraplegiker

Menschen mit Tetraplegie haben besonders hohe Anforderungen. Da viele motorische Fähigkeiten häufig stark eingeschränkt sind, müssen klassische mechanische Eingaben wie das Drehen des Drehgriffs oder Ziehen des Bremszuges neu durchdacht und überarbeitet werden.

Deswegen bieten wir für die meisten unserer Handbikes und Zuggeräte auch Tetraausstattungen an. In dieser Ausstattungsform werden unsere Produkte den hohen

Anforderungen der Tetraplegie gerecht, ohne sicherheitstechnische Aspekte zu vernachlässigen.

Für Sportbegeisterte

Neben den rein elektrischen Zuggeräten verfügt Stricker über eine gelungene Auswahl an rein manuellen oder hybriden Handbikes, bei welchen alle Nutzer auf ihre Kosten kommen. Für Fahrer, welche auf eine Motorunterstützung verzichten können und dies auch möchten, bieten wir mit den Modellreihe „City“ und „Ultra“ verschiedene rein manuell betriebene Adaptivbikes, die den unterschiedlichsten Ansprüchen gerecht werden.

Für Kinder und Jugendliche

Geräte von Stricker sind für Kinder und Jugendliche besonders gut geeignet. Denn die hohe Anpassbarkeit der Adaptivgeräte ermöglicht das Angleichen des Vorspanns an die sich verändernde Körpergröße.

Dadurch ist der Einsatz über viele Jahre und einige Wachstumsphasen bis zu einem gewissen Grad ohne großen Aufwand möglich.

Unsere manuellen Handbikes für Kinder und Jugendliche verfügen über eine Hilfsmittelnummer.



Wir ermöglichen *Individualisierungen*



Farben und Beschichtungen

Unsere Adaptivgeräte gibt es in begeisternde Vielfalt, denn sie können in allen möglichen Farben beschichtet werden. Neben unseren Grund- sowie Hausfarben besteht die Möglichkeit, das künftige Gefährt in der eigenen Wunschfarbe aus dem RAL-Farbsystem zu wählen. Wodurch der Rahmen und die Gabel in einer einzigartigen Akzentfarbe pulverbeschichtet oder eloxiert werden.

Farbvarianten

Ihren Wunschfarben sind keine Grenzen gesetzt, sie sind jedoch nur in Verbindung mit einem Aufpreis möglich. Wohingegen unsere Grundfarben ganz ohne Aufpreis auskommen.

Ein Kompromiss zwischen beiden Varianten bieten die Hausfarben, welche aufgrund der Lagersituation günstiger als die Wunschfarben sind. Die verfügbaren Farbvarianten finden Sie in unserem Angebotsformular.

Carbonbeschichtung

Die unterschiedlichen Kunststoffteile wie Abdeckungen, Gehäuse und Schutzbleche können auf Wunsch und gegen einen Aufpreis mit einer Carbon-Optik Beschichtung überzogen werden. Hierbei sind die Möglichkeiten der Beschichtungen abhängig von Modell und Ausstattung und müssen dem Angebotsformular entnommen werden.



Wir ermöglichen *Individuallösungen*

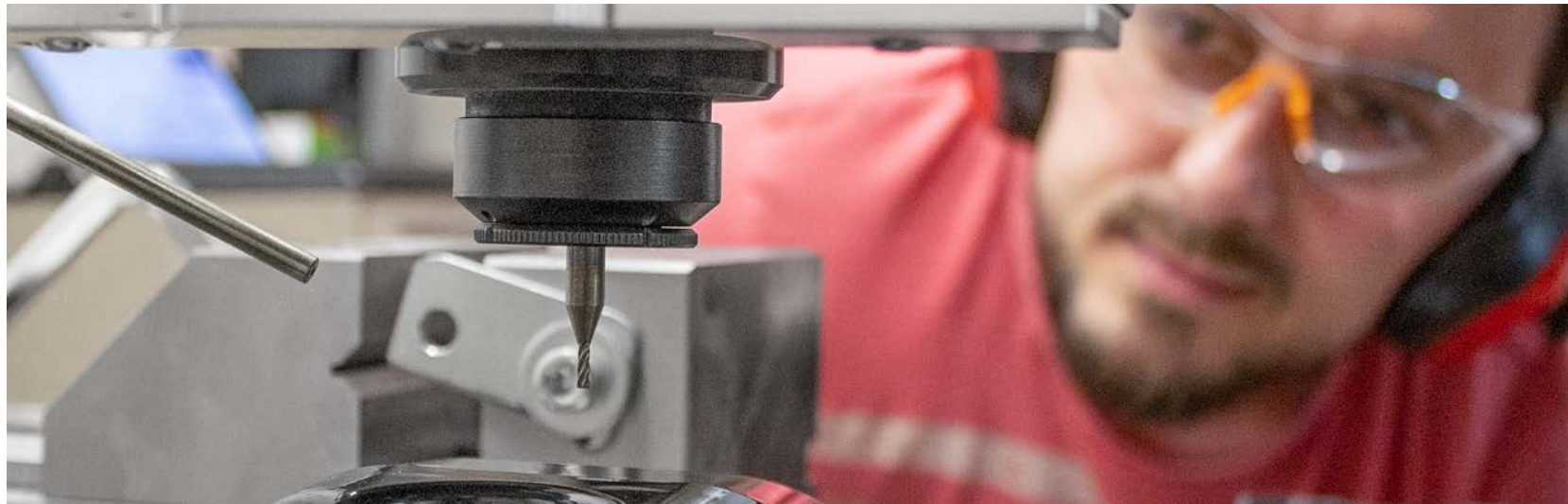

Persönliche Anforderungen

Adaptionsgeräte von Stricker können weitgehend auf die Ansprüche des Fahrers angepasst werden. So ist es kein Problem, beispielsweise eine halbseitige Tetra-Ausstattung, eine Beinfixierung für Versteifungen oder andere Anpassungen wie Daumengas statt Drehgas zu montieren.

Auch ist es möglich, Bauteile, die wir verwenden gegen Bauteile, welche auf eigenen Wunsch bestellt werden, auszutauschen und zu montieren.

Länderabhängige Lösungen

Die verschiedenen Länder und Kulturen der Welt haben andere Geschmäcker, andere Wünsche, aber auch andere Gesetze.

Um dennoch den lokalen Ansprüchen gerecht zu werden, entwickeln wir nicht selten länderspezifische Geräte mit den dort gültigen Kriterien.

Die neusten Errungenschaften sind unter anderen das Smart Wild Swiss, das Crossbike Swiss und das Lipo Lomo Japan, welchen den örtlichen Bestimmungen und Anforderungen angepasst wurden.

Grenzen der Individuallösungen

Auch wenn wir gerne auf alle Bedürfnisse unserer Kunden eingehen möchten, so müssen wir uns Grenzen eingestehen und dabei realistisch mit den Wünschen umgehen.

So sind die Grenzen an verschiedene Kriterien verknüpft wie Sicherheit des Fahrers, Haltbarkeit der Lösung und ebenso auch die Wirtschaftlichkeit der Umsetzung.

Diese Grenzen werden jeweils im Einzelfall durch unsere erfahrenen Techniker oder auch durch unsere Geschäftsführung bewertet.

Einzigartiges Rahmensystem

Das universelle Klemmsystem von Stricker ist weltweit einzigartig. Das ausgeklügelte und hoch flexible System kann an verschiedene Rahmen- sowie Profilformen gekoppelt werden.

Die qualitative Verarbeitung zusammen mit den hochwertigen Materialien sorgen für eine starre, sichere Ver-

bindung. Somit entsteht ein einheitlicher Verbund aus Rollstuhl und Adaptivgerät.

Das patentierte Stricker-Klemmsystem erlaubt die Adaptierung der Handbikes und Zuggeräte an die meisten Rollstühle ohne weiteres Zubehör oder Umbauten am Rollstuhl.

Ein Rollstuhlwechsel ist nach nur einer einfachen Anpassung und innerhalb weniger Minuten möglich. Das erlaubt einen Einsatz der Adaptivgeräte im Verleih sowie einen reibungslosen und unkomplizierten Wechsel des Benutzers ebenso wie einen Wiedereinsatz.

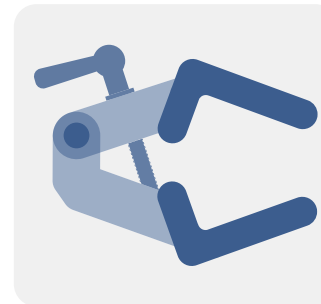

Klemme

Die Klemmbacken der Klemmvorrichtung passen sich jeder Profilform des Rollstuhls an. Dabei umschließen sie das Rahmenprofil von allen Seiten. Somit entsteht ein fester Verbund von Rollstuhl und Klemme.

Automatikeinraster

Der zuverlässige Mechanismus des selbstentwickelten Automatikeinrasters sorgt für das einfache Anheben der Lenkrollen am Rollstuhl. Der Automatikeinraster kann durch leichtes Eindrücken der Rasterklappe aktiviert und auch wieder deaktiviert werden. Er kann selbst mit wenig motorischen Fähigkeiten in Arm und Hand betätigt werden.

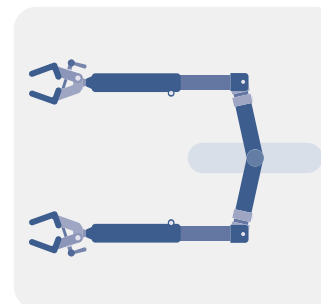
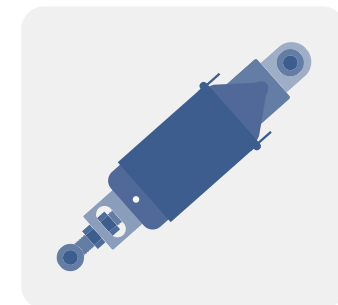

Rahmen

Das robuste und ausgeklügelte Rahmensystem aus hochwertigem Fahrradstahl mit Chrom-Molybdän-Legierung erlaubt eine enorme Flexibilität bei hoher Stabilität und Versteifung, sodass der Rahmen in verschiedene Winkel gebracht werden kann. Dies erlaubt die Anpassung an die unterschiedlichsten Rahmen- sowie Rollstuhlformen und ermöglicht die Kopplung des Vorspannes mit den meisten Rollstühlen auch ohne Adapter oder Umbauten. Das Rahmenprofil in U-Form schützt die Beine nach außen hin.

Enorme Rollstuhl-Kompatibilität

Rollstuhl-Kompatibilität

Das Stricker-Klemmsystem ist mit den meisten Rollstühlen ganz ohne Adapter oder Umbauten kompatibel.

Damit diese Kompatibilität auch garantiert werden kann, bemüht sich Stricker um Kompatibilitätserklärungen¹ in Zusammenarbeit mit verschiedenen Rollstuhl-Herstellern.



Adapter ohne Umbau

In einigen Fällen ist es möglich, dass Adapter oder Verstärkungen des Rollstuhls notwendig sind, beispielsweise bei abnehmbaren Fußstützen. Aber auch hier bietet Stricker verschiedene Lösungsansätze. Dabei ist es nicht notwendig, den Rollstuhl permanent zu modifizieren.

Durch die hohe Expertise und langjährige Erfahrung hat Stricker ein ausreichendes Sortiment an Profilklemmen und weiteren Anpassungen für die unterschiedlichsten Rollstuhltypen und deren Hersteller, um maximale Kompatibilität zu gewährleisten.

Generaladapter

Sollte die Klemmvorrichtung aus diversen Gründen nicht ohne Weiteres an den Rollstuhl passen, kann auf den Generaladapter zurückgegriffen werden.

Dieser wird über die Schellen des Generaladapters an eine passende und starre Stelle des Rollstuhls montiert und ragt anschließend nach vorne über den Rollstuhlrahmen hinaus. Dadurch entsteht eine neue Möglichkeit, das Adaptivgerät mit dem Rollstuhl zu verbinden.

Durch den neuen Verbund werden die bei einer Fahrt mit einem Adap-



tivgerät auftretenden Kräfte, ebenfalls wie beim Vorbaufix, auf dem Rahmen des Rollstuhls verteilt. Trotz montiertem Adapter können die Fußstützen weiterhin entfernt werden.

Vorbaufix für schwenkbare Fußstützen

Schwenkbare Fußstützen können mit einer anpassungsfähigen Verstärkung, dem sogenannten Vorbaufix, fest fixiert und abgesichert werden.

Dadurch werden die während der Fahrt auftretenden Kräfte auf den ganzen Rahmen des Rollstuhls weitergeleitet und verteilt. Somit werden die Fußstützen auch bei anspruchsvollen Fahrten nicht verbogen oder anderweitig beschädigt.

Der Vorbaufix wird mit einfach zu lösenden Profilklemmen am Rahmen des Rollstuhls fixiert. Hierfür wird



der Rollstuhl in keiner Weise verändert, das Bohren von Löchern ist nicht notwendig. Der Adapter kann mit einem Handgriff befestigt, aber auch beispielsweise für den Transport oder wegschwenken der Fußrasten wieder gelöst werden.



¹) Die Kompatibilitätserklärungen zu den Herstellern und Rollstuhlmodellen stellen wir, falls vorhanden, auf Anfrage an info@stricker-handbikes.de zur Verfügung.

Hohe Qualitätsansprüche



Wir versprechen Qualität

5 Jahre Garantie
auf Rahmenteile

2 Jahre Garantie
auf Akkus und Elektronik

Weitere Informationen unter www.stricker-handbikes.de/agb

Hochwertige Materialien

Beim Einkauf der Komponenten achten wir streng auf die Qualität der unterschiedlichen Bauteile und unterziehen dieser einer anspruchsvollen Qualitätskontrolle.

Neben dem globalen Einkaufsmarkt werden viele unserer Bauteile nicht nur in Deutschland, sondern auch regional durch unsere zuverlässigen Partner produziert.

Qualifizierte Mitarbeiter

Unsere Mitarbeiter arbeiten mit höchster Sorgfalt und Liebe zum Detail. Dabei haben viele der Mitarbeiter mehrere Jahrzehnte an Erfahrung, welche sich in jedem Schritt der Fertigung bemerkbar macht.

Qualitätskontrolle

Stricker unterzieht alle Geräte einer überdurchschnittlichen Qualitätskontrolle. So

wird jedes Gerät vor Auslieferung bereits im Werk auf Herz und Nieren getestet.

Das Werk in Bühl bietet hierfür optimale Bedingungen. Die Teststrecken am Berg verlaufen auf unterschiedlichen Untergründen und enthalten verschiedene und lang anhaltende Neigungsgrade.

Obendrein unterziehen wir unsere Modelle weiteren Tests und Untersuchungen für diverse internationale Zertifizierungen, welche unsere qualitativen Produkte auszeichnen.

Kundenzufriedenheit bester Kundenservice

Stricker bewegt Mensch und Herz

Seit 1989 bewegt Stricker Mensch und Herz, um zum Glück der Kunden etwas beizutragen.

Für das Unternehmen Stricker sind Kunden die wahren Helden, denn ihre Wünsche und Anregungen sind Maßgabe für Ansporn, Innovation und Erfolg der Marke Stricker. Um so höher ist das Anliegen des familiengeführten Unternehmens, jeden Kunden zufriedenzustellen.

So steht der kompetente Kundendienst telefonisch, aber auch per E-Mail für alle Anliegen zur Verfügung. Hierbei wird kein Unterschied zwischen Neu- und Bestandskunden gemacht, denn jeder Kunde hat den besten Service verdient.

Qualifizierter Außendienst deutschlandweit

In Deutschland steht der qualifizierte Stricker eigene Außendienst über das ganze Land hinweg für Beratung und Schulung sowie Verkauf und Erprobungen zur Verfügung.

Dabei ist es möglich, dass dieser auch vor Ort Besuche realisiert, um den Termin für Kunden oder Interessenten so komfortabel wie

möglich zu gestalten.

Der Außendienst steht dabei nicht nur privaten Kunden zur Verfügung, sondern berät und schult auch Einrichtungen, Kliniken oder präsentiert unsere Produkte auf Events.

Kostenlose Erprobung

Kundenzufriedenheit ist für das Unternehmen das Wichtigste, denn Stricker ist bewusst, dass der Erfolg durch Kunden generiert wird.

Um sicher zu stellen, dass jedem Kunden das passende Gerät zur Verfügung gestellt wird, bietet Stricker auch kostenlose und unverbindliche Ersterprobungen an. So wird bereits vor dem Kauf garantiert, dass das Gerät den stets unterschiedlichen Bedürfnissen der Kunden gerecht wird.

Das besondere daran ist, dass diese Erprobungen durch unseren Außendienst auch meistens im häuslichen Umfeld, also da, wo das Gerät eingesetzt wird, durchgeführt werden können.



Unsere Markenbotschafter



Thomas Weinsheimer

Thomas ist seit 2022 Teil der Stricker-Markenbotschafter. Der gelernte Koch, Leichtathlet und Rollstuhl-Marathon-Fahrer sitzt bereits seit seinem Unfall im November 1985 im Rollstuhl.

Mit 17 Jahren wurde Thomas beim Fahren mit seinem Moped von einem Auto angefahren, die Folge davon war eine Querschnittlähmung.

Heute berät Thomas professionell über Hilfsmittel und teilt seine Erfahrungen auf Facebook.

 [thomas.weinsheimer.9](https://www.facebook.com/thomas.weinsheimer.9)



María Paz Díaz

Die ehemalige paralympische Tennisspielerin aus Chile ist seit 2020 Teil der Stricker-Markenbotschafter.

Im Alter von achtzehn Jahren wurde sie auf dem Rückweg von einer Party in Hüfthöhe angeschossen, wobei ein Teil ihres Rückenmarks beschädigt wurde. Als Model, Autorin und Motivationsrednerin bereist sie die Welt und teilt ihre Erlebnisse auf Instagram.

 [mariadiazob](https://www.instagram.com/mariadiazob)



Maik Winkler

Seit 2021 ist der Fotograf Teil der Stricker-Markenbotschafter.

Vor über 20 Jahren entdeckte Maik seine Leidenschaft zur Fotografie mit dem Schwerpunkt auf High-Fashion und Hairfashion. Nachdem seine Arbeit sogar nationale Preise erreichte begann er als Ausgleich mit der Natur- und Wildlife-Fotografie. Mit seinem Crossbike fährt er weit in die Landschaft und transportiert seine Ausrüstung.

 [maik_winkler_fotografie](https://www.instagram.com/maik_winkler_fotografie)
 [maikwinkler.de](https://twitter.com/maikwinkler.de)



David Lebuser

WCMX (Wheelchair skating) ist seine Leidenschaft. Zusammen mit seiner Frau Lisa gründete er das gemeinnützige Projekt „Sit'n'Skate“ womit die beiden das Rollstuhl-Skaten in Deutschland zu einem der beliebtesten Rollstuhlsportarten machten.

Seit 2022 ist David Teil der Stricker-Markenbotschafter. Sein Stricker-Zuggerät ist sein zuverlässiger Reisebegleiter auf seinen internationalen Wettbewerben und reisen aber auch in seinem Alltag.

 [datlebbe](https://www.instagram.com/datlebbe)

 [sitnskate.de](https://twitter.com/sitnskate.de)

Werde auch du zum Markenbotschafter

Du bist begeistert von unseren Adaptivgeräten und möchtest uns helfen, die Lebensqualität vieler anderer Menschen zu verbessern? Oder planst du ein besonderes Projekt bei dem du unsere Produkte einbinden möchtest?

Dann kontaktiere uns noch heute und lasse uns an deinen kreativen Ideen teilhaben!

Wir sind gespannt und freuen uns, gemeinsam mit dir Großes zu erreichen!

 www.stricker.bike/ambassador

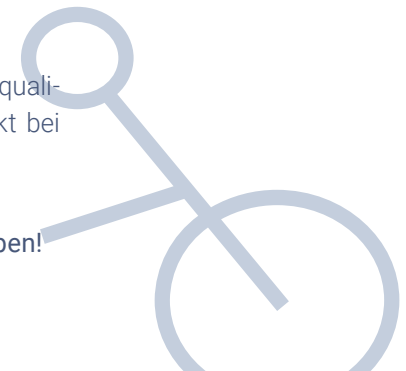



Stricker People Kunden-Storys



Malte Illner

Seit der Flutkatastrophe unterstützt Malte die Menschen im Ahrtal. Dabei baggert, schweißst und werkelt er, wie es nur geht - ohne Rücksichtnahme auf sich oder sein Zuggerät Lipo Lomo welches deutlich darunter litt.

Nach einem persönlichen Treffen im Stricker-Werk in Bühl war jedem klar - so kann es nicht weiter gehen. So kam den Helfern der Helferwerkstatt Walporzheim die Idee von einem Spendenaufruf für Malte um ihm zusammen mit der Firma Stricker ein neues Crossbike, welches den Umständen vor Ort gewachsen war, zu ermöglichen.



Sven Ongenae

Sven ist im Alter von 24 Jahren auf dem Weg zur Arbeit verunfallt. Dabei brach er sich mehrere Halswirbel mit der Konsequenz, abwärts der Brust gelähmt zu sein. In der Rehaklinik Pellenberg, trat er anschließend seine 18-monatige Rehabilitation an.

Seither absolviert Sven rund 12.400 km jährlich, wobei er von seinen Freunden und Bekannten tatkräftig unterstützt und stets motiviert wird. Auf seiner Instagrampräsenz lässt er die Welt regelmäßig an seiner Story teilhaben.



Julian Blecher

Um seine Heimreise nach zwei Jahren Aufenthalt in Barcelona (Spanien) genauso spannend zu gestalten wie seinen Aufenthalt, hatte Julian die Idee, eine 1.400 km lange Handbiketour mit vielen Erlebnissen daraus zu machen.

In zwölf Tagen von Barcelona nach Dillenburg. Mit knapp 100 Kilometern täglich kämpfte sich Julian von Spanien über die Pyrenäen durch Frankreich nach Deutschland.

In seinen Storys erzählt Julian von seinem einzigartigen Erlebnis.



Saulius Petkevičius

Schon in jungen Jahren interessierte sich Saulius für Luftfahrt und Technik. Nachdem er erfolgreich drei Ultraleichtflugzeuge selbst gebaut und mehr als 300 Stunden in der Luft verbracht hatte, beschloss Saulius, ein Flugzeugset zu kaufen, wobei ein kleiner Fehler - eine 5 mm schiefe Schraube - zu einem tragischen Flugzeugabsturz führte.

Saulius erzählt in seiner Story davon, wie er damit umging und was ihm zum Handbike fahren bewegte.

Teile deine Story

Ermutige oder inspiriere Menschen auf der ganzen Welt mit deiner Geschichte

www.stricker.bike/people



STRICKER

WWW.STRICKER-HANDBIKES.DE





Unsere Produkte





Zuggeräte

LIPO LOMO PICO

Das Lipo Lomo Pico ist ein treuer Reisebegleiter. Mit dem wahlweise 8- oder 12 Zoll Vorderrad greift die Zughilfe problemlos auf unebenen Untergründen wie auf der Strandpromenade, der Altstadt oder auf dem Kiesweg.

Der geringe Wendekreis in Verbindung mit dem Rückwärtsgang sorgt für einfaches Manövrieren, auch an engen oder vollen Orten wie im öffentlichen Verkehr oder im Fahrstuhl.

Ist der Vorbau mal im Weg, beispielsweise beim Restaurantbesuch, kann das Lipo Lomo Pico mit einem Handgriff vom Rahmen getrennt und zur Seite gestellt werden. Was be-

sonders hervorsteht, ist die Kompaktheit des Lipo Lomo Pico. Durch die kleine Bauform und die einklappbaren Griffe passt es in einen Hartschalenkoffer in passender Größe und kann einfach transportiert werden. So eignet sich das Lipo Lomo Pico vor allem auf Reisen.

Mit einer maximalen Akkukapazität von 300 Wattstunden können bis zu zwei Akkus im Rahmen des Behindertenfahrzeug mit ins Flugzeug oder auf das Kreuzfahrtschiff.



Technische Daten

Typ	Zuggerät
Antriebsart	Radnabenmotor
Motor	350 Watt Motorleistung
Verfügbare Maximalgeschwindigkeiten	6 km/h, 10 km/h, 15 km/h, 25 km/h Für mehr als 6 km/h werden TÜV und Versicherung benötigt
Standard-Akku	36 V 8,3 Ah (300 Wh)
Ladegerät	42 V 1,35 A
Display	Fahrradcomputer und Kapazitätsanzeige

Felgenreöße	8 Zoll oder 12 Zoll
Bremsemechanik	Scheibenbremse mit einem (8 Zoll) oder zwei (ab 12 Zoll) Bremssättel
Bremshebel	Am Lenker links und rechts, eine feststellbar
Transportgewicht	Ab 9,5 kg ohne Gewichte und Akku
Max. Nutzergewicht	Standardbelastung bis 120 kg Nutzerlast



Besonderheiten

- ✓ Elektrisches Zugerät
- ✓ Gut geeignet für Reisen
- ✓ Gut geeignet für den öffentlichen Verkehr
- ✓ Sehr geringer Wendekreis
- ✓ Kompakt und zerlegbar
- ✓ Lipo Lomo Pico Ständer
- ✓ Lipo Lomo Pico Mitteleinraster
- ✓ Flugtransport mit bis zu zwei 36 V 8,3 Ah Akkus im Handgepäck möglich als Behindertenfahrzeug
- ✓ 36 Volt (Lipo) System

Sonderausstattung

- ✓ Tetraausstattung
- ✓ 14 Ah (504 Wh) Akku (nicht flugfähig)
- ✓ Gewichte an der Gabel (ab 12 Zoll)
- ✓ Hydraulische Scheibenbremse
- ✓ TÜV-Abnahme ab 6 km/h bis 15 km/h
- ✓ KLICKfix Halter
- ✓ Carbonoptik



ZUGGERÄTE

Die Abbildungen zeigen ein Lipo Lomo Pico 12 Zoll mit optionaler Ausstattung wie Carbonbeschichtung und Sonderfarbe.

STRICKER

MICRO GX

Der kompakte Allrounder! Das neue Micro GX ist die innovative Weiterentwicklung der beliebte Lipo Lomo Micro Modellreihe, welches neue Standards in Sachen Mobilität setzt. Dieses fortschrittliche Zuggerät kommt mit einem 12-Zoll Laufrad und leistungsstarkem 500 Watt getriebelosen Motor..

Das Cockpit des Micro GX überzeugt durch sein minimalistisches, modernes Design und eine Vielzahl an innovativen Funktionen wie Tempomat mit Bergabfahrassistent, automatische Motorbremse und Traktionshilfe. Ein besonderes Highlight ist der revolutionäre bidirektionale Gasgriff, der Vorwärts- und Rückwärtsfahrt sowie stufenloses Motorbremsen

bei gleichzeitiger Energierückgewinnung in nur einem Bedienteil ermöglicht.

Die intelligenten Motorbremsfunktionen (Tempomat, automatische Bremse, bidirektionaler Gasgriff) erhöhen auch die Fahrsicherheit und den Fahrkomfort erheblich. Zudem wird der Verschleiß der Bremsen stark verringert, was bedeutet, dass Bremsbeläge seltener ausgetauscht werden müssen.



Technische Daten

Typ	Zuggerät
Hilfsmittelnummer	18.99.04.0040
Kostenlose Farbakzente	Schwarz & Silber, Blau, Grün, Orange und Rot
Antriebsart	Radnabenmotor
Motor	1.000 Watt Spitzenleistung
Verfügbare Maximalgeschwindigkeiten	6 km/h, 10 km/h, 15 km/h, 25 km/h Für mehr als 6 km/h werden TÜV und Versicherung benötigt
Standard-Akku	48 V 13 Ah (634 Wh)
Ladegerät	54,6 V 3,0 A

Display	Farbdisplay
Felgengröße	12 Zoll
Bremsemechanik	Scheibenbremse mit zwei Bremssättel, Motorbremse
Bremshebel	Am Lenker links und rechts, eine feststellbar
Transportgewicht	Ab 17 kg ohne Gewichte und Akku
Max. Nutzergewicht	Standardbelastung bis 120 kg Nutzerlast, mehr als 120 kg auf Anfrage möglich



Besonderheiten

- ✓ Elektrisches Zugerät
- ✓ Allrounder
- ✓ Geringer Wendekreis
- ✓ Bidirektionaler Gasgriff
- ✓ Tempomat mit Bergabfahrassistent
- ✓ Automatische Bremse
- ✓ Traktionshilfe / Indoor-Modus
- ✓ Schlankes Design
- ✓ Kostenlose Akzentpakete
- ✓ Hohe Reichweite, bis zu 50 km
- ✓ 48 Volt System
- ✓ Modernes Farbdisplay
- ✓ USB-Anschluss über Akku
- ✓ Verringerter Bremsverschleiß dank Motorbremsfunktion

Sonderausstattung

- ✓ Tetraausstattung
- ✓ Extra Reichweite: bis zu 60 km mit 17 Ah (504 Wh) Akku und mit doppeltem Akku sogar bis zu 120 km
- ✓ 6 Ah (300 Wh flugtauglich)
- ✓ Lenkervorbau mit werkzeugloser Schnellverstellung
- ✓ Doppelte Akkus in paralleler Montage
- ✓ Gewichte an der Gabel
- ✓ TÜV-Abnahme ab 6 km/h bis 15 km/h
- ✓ KLIckfix Halterung und Waldkilogepäckträger
- ✓ Verschiedene Gasgriffpositionen und klassischer Gasgriff
- ✓ Neue Montageposition für Taschen im Kniebereich (gut zugänglich aus dem Rollstuhl)
- ✓ Handyhalter am Lenker
- ✓ Hydraulische Bremse
- ✓ Lange Seitenarme



STRICKER

LOMO GX

Der kraftvolle Allrounder – das neue Lomo GX ist die innovative Weiterentwicklung der beliebte Lipo Lomo Modellreihe, welches neue Standards in Sachen Mobilität setzt. Dieses fortschrittliche Zuggerät bietet zwei Varianten: eine 14-Zoll-Variante mit einem leistungsstarken 1000 Watt getriebelosen Motor für ausgezeichnete Allround-Fähigkeiten und eine 16-Zoll-Variante mit einem 500 Watt Getriebemotor, ideal für extrem bergiges Gelände.

Das Cockpit des Lomo GX überzeugt durch sein minimalistisches, modernes Design und eine Vielzahl an innovativen Funktionen wie Tempomat mit Bergabfahrassistent, automatische Motorbremse und Traktionshilfe. Ein

besonderes Highlight ist der revolutionäre bidirektionale Gasgriff, der Vorwärts- und Rückwärtsfahrt sowie stufenloses Motorbremsen bei gleichzeitiger Energierückgewinnung in nur einem Bedienteil ermöglicht.

Die intelligenten Motorbremsfunktionen (Tempomat, automatische Bremse, bidirektionaler Gasgriff) erhöhen auch die Fahrsicherheit und den Fahrkomfort erheblich. Zudem wird der Verschleiß der Bremsen stark verringert, was bedeutet, dass Bremsbeläge seltener ausgetauscht werden müssen.



Technische Daten

Typ	Zuggerät
Hilfsmittelnummer	18.99.04.0041
Kostenlose Farbakzente	Schwarz & Silber, Blau, Grün, Orange und Rot
Antriebsart	Radnabenmotor
Motor	1.250 Watt Spitzenleistung (Direktantrieb) in der 14 Zoll Variante, 750 Watt Spitzenleistung (Getriebemotor) in der 16 Zoll Variante
Verfügbare Maximalgeschwindigkeiten	6 km/h, 10 km/h, 15 km/h, 25 km/h Für mehr als 6 km/h werden TÜV und Versicherung benötigt
Standard-Akku	48 V 13 Ah (634 Wh)
Ladegerät	54,6 V 3,0 A

Display	Farbdisplay
Felgenreöße	14 Zoll und 16 Zoll
Bremsemechanik	Scheibenbremse mit zwei Bremssättel, Motorbremse
Bremshebel	Am Lenker links und rechts, eine feststellbar
Transportgewicht	Ab 20 kg ohne Gewichte und Akku in der 14 Zoll Variante, Ab 17 kg ohne Gewichte und Akku in der 16 Zoll Variante
Max. Nutzergewicht	Standardbelastung bis 120 kg Nutzerlast, mehr als 120 kg auf Anfrage möglich



Besonderheiten

- ✓ Elektrisches Zugerät
- ✓ Allrounder
- ✓ Geringer Wendekreis
- ✓ Bidirektionaler Gasgriff
- ✓ Tempomat mit Bergabfahrassistent
- ✓ Automatische Bremse
- ✓ Traktionshilfe / Indoor-Modus
- ✓ Schlankes Design
- ✓ Kostenlose Akzentpakete
- ✓ Hohe Reichweite, bis zu 50 km
- ✓ 48 Volt System
- ✓ Modernes Farbdisplay
- ✓ USB-Anschluss über Akku
- ✓ Verringerter Bremsverschleiß dank Motorbremsefunktion
- ✓ In der 16 Zoll Variante ideal für extrem bergiges Gelände

Sonderausstattung

- ✓ Tetraausstattung
- ✓ Extra Reichweite: bis zu 60 km mit 17 Ah (504 Wh)
Akku und mit doppeltem Akku sogar bis zu 120 km
- ✓ 6 Ah (300 Wh flugtauglich)
- ✓ Lenkervorbau mit werkzeugloser Schnellverstellung
- ✓ Doppelte Akkus in paralleler Montage
- ✓ Gewichte an der Gabel
- ✓ TÜV-Abnahme ab 6 km/h bis 15 km/h
- ✓ KLiCKfix Halterung und Waldkilogepäckträger
- ✓ Verschiedene Gasgriffpositionen und klassischer Gasgriff
- ✓ Neue Montageposition für Taschen im Kniebereich (gut zugänglich aus dem Rollstuhl)
- ✓ Handyhalter am Lenker
- ✓ Hydraulische Bremse
- ✓ Lange Seitenarme



Die Abbildungen zeigen ein Lomo GX mit blauem Akzentpaket und optionaler Ausstattung wie Gewichte und Anbauständer mit Rollkugeln.

STRICKER

CROSSBIKE

Das Crossbike, trumpft mit einer unschlagbaren Motorleistung von wahlweise 1000 Watt, 1500 Watt oder 2000 Watt für grenzenlose Abenteuer und pure Action.

Das Crossbike ist ein elektrisches Zuggerät der Extraklasse für alle Freiheitsliebenden, die keine Hindernisse akzeptieren möchten!

Mit diesem leistungsstarken Zuggerät erfüllen Sie sich Ihren Traum nach Unabhängigkeit jenseits bekannter Grenzen. Mit unterschiedlichen Geschwindigkeiten garantiert es eine dynamische Performance auf Wald- & Feldwegen,

Trails, Bergtouren und für jedes sportliche Off-Road-Spektakel. Durch die Straßenbereifung eignet sich das Crossbike aber auch in der Stadt oder zum Begleiten von Rad-Touren.

Mit den verschiedenen Eigenschaften wie der Rekuperation zur Rückgewinnung der Energie durch Bremsen, Rückwärtsgang, Tempomat und sogar einer eigenen Hilfsmittelnummer kann sich das Crossbike durchaus sehen lassen.



Technische Daten

Typ	Zuggerät
Hilfsmittelnummer	18.99.04.0033
Antriebsart	Radnabenmotor
Motor	Wahlweise 1.500 oder 2.000 Watt Motorleistung, 1.000 Watt Motorleistung in der 14 Zoll Variante
Verfügbare Maximalgeschwindigkeiten	6 km/h, 10 km/h, 15 km/h, 25 km/h Für mehr als 6 km/h werden TÜV und Versicherung benötigt
Standard-Akku	48 V 13 Ah (634 Wh)
Ladegerät	54,6 V 3,0 A
Display	Farbdisplay

Felgenreiße	14 Zoll und 16 Zoll
Bremsemechanik	Zwei Scheibenbremsen mit eigener Bremsscheibe, Motorbremse mit Rekuperation
Bremshebel	Am Lenker links und rechts, eine feststellbar
Transportgewicht	Ab 14 kg ohne Gewichte und Akku in der 14 Zoll Variante Ab 20 kg ohne Gewichte und Akku in der 16 Zoll Variante
Max. Nutzergewicht	Standardbelastung bis 120 kg Nutzerlast, mehr als 120 kg auf Anfrage möglich



Besonderheiten

- ✓ Elektrisches Zugerät
- ✓ Hilfsmittelnummer vorhanden
- ✓ Enorme Leistung
- ✓ Für Off-Road und Straße geeignet
- ✓ Geringer Wendekreis
- ✓ Dynamische Performance
- ✓ Rekuperation
- ✓ Hohe Reichweite
- ✓ 48 Volt System
- ✓ Modernes Farbdisplay
- ✓ USB-Anschluss über Akku

Sonderausstattung

- ✓ Tetraausstattung
- ✓ 2000 Watt Motor für extreme Bergfähigkeit
- ✓ 14 Zoll Variante mit 1.000 Watt Motorleistung
- ✓ 17 Ah (504 Wh) Akku
- ✓ Doppelte Akkus in paralleler Montage
- ✓ Zweiter Akku auf Waldkilo-Gepäckträger
- ✓ Gewichte an der Gabel
- ✓ Hydraulische Scheibenbremse
- ✓ Synchron bewegte Bremssättel
- ✓ TÜV-Abnahme ab 6 km/h bis 15 km/h
- ✓ KLIICKfix Halterung und Waldkilogepäckträger
- ✓ Carbonoptik



Die Abbildungen zeigen ein Crossbike mit optionaler Ausstattung wie Bereifung, Gewichte, Waldkilo-Gepäckträger, Sonderfarbe und Doppelakku.





Hybride Handbikes

STRICKER

LIPO SMART

Mit dem Lipo Smart meistern Sie auch dann Anstiege wenn die Kräfte mal nachlassen, dank der Motorunterstützung. Selbstverständlich kann diese aber auch bei voller Muskelkraft aktiviert werden, sodass die Fahrt gänzlich erleichtert wird.

Der intelligente Pedelecsensor erkennt die Kurbelbewegung und aktiviert in verschiedenen einstellbaren Stufen den Motor. Das hybride System sorgt zusammen mit den unterschiedlichen Stufen für eine zügige Fahrt. Dabei reagiert der Sensor auf die vom Fahrer/von der FahrerIn erbrachte Kurbelbewe-

gung und ermöglicht ein Fahren mit wenig Kraftaufwand. Mit der wählbaren Unterstützungsstufe bietet sich das Lipo Smart auch gut für sportlich aufstrebende Fahrer*innen an.

Das Lipo Smart eignet sich mit der optionalen Tetra-Ausstattung auch für Tetraplegiker.



Technische Daten

Typ	Hybrides Handbike
Antriebsart	Radnabenmotor und Handkurbel mit Kettenantrieb (Pedelec)
Motor	250 Watt Motor-Nennleistung
Verfügbare Maximalgeschwindigkeiten	Motorunterstützung bis zu 25 km/h
Standard-Akku	36 V 14 Ah (504 Wh)
Ladegerät	42 V 1,35 A
Display	Fahrradcomputer und Kapazitätsanzeige

Gänge	8 Gang Kettenschaltung
Kettenblatt	Oben: 44 Unten: 40/34/28/22/18/15/13/11
Felgengröße	16 Zoll, 20 Zoll oder 24 Zoll
Bremsemechanik	Scheibenbremse (2 Bremssättel auf einer Scheibe)
Bremshebel	An den Kurbeln links und rechts, eine feststellbar
Transportgewicht	Ab 16,5 kg ohne Gewichte und Akku
Max. Nutzergewicht	Standardbelastung bis 120 kg Nutzerlast, mehr als 120 kg auf Anfrage möglich



Besonderheiten

- ✓ Hybrides Handbike
- ✓ Sportlicher Nutzen
- ✓ Hohe Reichweite
- ✓ Mit wenig Kraft bedienbar
- ✓ Keine Straßenzulassung notwendig
- ✓ 36 Volt (Lipo) System
- ✓ Motorunterstützung durch Kurbelsensor

Sonderausstattung

- ✓ Tetraausstattung
- ✓ Doppelte Akkus in paralleler Montage
- ✓ Dreifache Akkus
- ✓ 48 V System
- ✓ Rücktrittausrüstung mit Automatikschalter
- ✓ Gewichte an der Gabel
- ✓ Synchron bewegte Bremssattel
- ✓ Planetengetriebe
- ✓ Waldkilogepäckträger
- ✓ KLICKfix Halterung
- ✓ USB-Anschluss über Bordnetz
- ✓ Carbonoptik
- ✓ Bergmotor für mehr Drehmoment



STRICKER

SMART WILD

Berge sind die Lieblingsregion des hybriden Handbikes Smart Wild. Durch den leistungsstarken Motor können Touren im Gebirge gemeistert werden. Aber auch in flachen Gebieten bietet der starke Motor Fahrspaß pur. Hinzu kommt eine hohe Fahrsicherheit und starke Bremswirkung dank des breiten und besonders griffigen Reifens sowie der Motorbremse. Mit dem Smart Wild kann ein Abenteuer erlebt werden, das nie zu enden scheint.

Das Smart Wild bringt Leben in den Alltag. Einmal an der Kurbel drehen und ab durch

die Mitte! Sie sind schnell und haben wortwörtlich alles im Griff. Die agile Beschleunigung verleiht Ihnen ein überwältigendes Gefühl von Freiheit und bietet dabei großen Komfort. Ob auf Straßen, Schotter- oder Feldwegen - das Smart Wild macht jeden ihrer Fahrmomente zu einem ganz Besonderen.

Das Smart Wild überschreitet die in Deutschland gesetzlich maximal erlaubte Motornennleistung von 250 Watt für Pedelec-Fahrräder und ist gemäß StVZO nicht für den öffentlichen Straßenverkehr zulässig.



Technische Daten

Typ	Hybrides Handbike
Antriebsart	Radnabenmotor und Handkurbel mit Kettenantrieb (Pedelec)
Motor	1.500 Watt Motor-Spitzenleistung
Verfügbare Maximalgeschwindigkeiten	Motorunterstützung bis zu 25 km/h
Standard-Akku	48 V 13 Ah (634 Wh)
Ladegerät	54,6 V 3,0 A
Display	Farbdisplay

Gänge	16 Gang Kettenschaltung
Kettenblatt	Oben: 56/24 Unten: 32/28/24/21/19/17/15/13
Felgengröße	20 Zoll
Bremsemechanik	Scheibenbremse (2 Bremssättel auf einer Scheibe)
Bremshebel	An den Kurbeln links und rechts, eine feststellbar
Transportgewicht	Ab 26 kg ohne Gewichte und Akku
Max. Nutzergewicht	Standardbelastung bis 120 kg Nutzerlast, mehr als 120 kg auf Anfrage möglich



Besonderheiten

- ✓ Hybrides Handbike
- ✓ Sportlicher Nutzen
- ✓ Hohe Reichweite
- ✓ Enorme Leistung
- ✓ Enorme Bergfähigkeit
- ✓ Motorunterstützung durch Kurbelsensor
- ✓ Synchron bewegte Bremsattel
- ✓ 48 V System

Sonderausstattung

- ✓ Zweiter Akku auf Waldkilo-Gepäckträger
- ✓ Rücktrittausrüstung mit Automateinschalter
- ✓ Gewichte an der Gabel
- ✓ Planetengetriebe
- ✓ Waldkilogepäckträger
- ✓ KLICKfix Halterung
- ✓ USB-Anschluss über Bordnetz
- ✓ Tempomat
- ✓ Carbonoptik



HANDBIKES

Die Abbildungen zeigen ein Smart Wild mit optionaler Ausstattung wie Gewichte.

STRICKER

SMART DYNAMIC

High Performance, dynamischer Antrieb und natürliches Fahrgefühl, das macht das von uns entwickelte und hoch effiziente Antriebssystem des Smart Dynamic aus.

Mit einem für Kurbelantrieb optimierten Drehmomentsensor ausgestattet, erkennt das Smart Dynamic die an der Kurbel erbrachte Muskelkraft und fügt die Motorunterstützung dynamisch hinzu. Über fünf einstellbare Stufen kann die Unterstützung nach eigenen Wünschen und passend zur aktuellen Strecke angepasst werden.

Zusammen mit dem Sensor sorgt die intelligente Steuerung für eine regulierte Traktion, was sich deutlich im Fahrverhalten auswirkt und ein kontrolliertes Anfahren auch bei losen Untergründen ermöglicht.

Auch optisch ist das Smart Dynamic ein wahrer Hingucker. Das flache Farbdisplay ist modern, kompakt und verfügt über verschiedene Angaben zur Strecke, Geschwindigkeit und Kapazität. Die Displaysteuerung befindet sich am Griff über dem Daumengas, wahlweise links oder rechts.

Eine standardmäßige 8 Gang Schaltung wird über die SRAM-Griffschaltung, welche sich am Griff befindet, geschaltet.

Sind die Kraftreserven des Fahrers aufgebraucht, kann durch den integrierten PAS-Modus auch ohne Kraftaufwand gefahren werden. Um bei Steigungen anzufahren, eignet sich das Daumengas, welches das Smart Dynamic ohne Kurbelbewegung auf bis zu 6 km/h beschleunigt.



Technische Daten

Typ	Hybrides Handbike
Antriebsart	Radnabenmotor und Handkurbel mit Kettenantrieb (Pedelec)
Motor	250 Watt Motor-Nennleistung
Verfügbare Maximalgeschwindigkeiten	Motorunterstützung bis zu 25 km/h
Standard-Akku	48 V 13 Ah (634 Wh)
Ladegerät	54,6 V 3,0 A
Display	Farbdisplay

Gänge	8 Gang Kettenschaltung
Kettenblatt	Oben: 46 Unten: 40/34/28/22/18/15/13/11
Felgengröße	20 Zoll oder 24 Zoll
Bremsemechanik	Scheibenbremse (2 Bremsättel auf einer Scheibe)
Bremshebel	An den Kurbeln links und rechts, eine feststellbar
Transportgewicht	Ab 24 kg ohne Gewichte und Akku
Max. Nutzergewicht	Standardbelastung bis 120 kg Nutzerlast, mehr als 120 kg auf Anfrage möglich



Besonderheiten

- ✓ Hybrides Handbike
- ✓ Sportlicher Nutzen
- ✓ Hohe Reichweite
- ✓ Keine Straßenzulassung notwendig
- ✓ Dynamische Motorunterstützung durch Drehmomentsensor
- ✓ Hohe Leistung
- ✓ Hohe Belastungsfähigkeit
- ✓ Synchron bewegte Bremssattel

Sonderausstattung

- ✓ Zweiter Akku auf Waldkilo-Gepäckträger
- ✓ Gewichte an der Gabel
- ✓ Shimano XT 11-Gang Schaltung elektrisch mit 11 - 46er Kassette
- ✓ Waldkilogepäckträger
- ✓ KLICKfix Halterung
- ✓ Carbonoptik







Manuelle Handbikes

STRICKER

CITY 7

Völlig unabhängig - auch von Steckdosen, das klappt nur im vollmanuellen Betrieb. Das City 7 ist bekannt durch seinen geringen Wartungsaufwand und kinderleichte Bedienung.

In verschiedenen Ausführungsvarianten sowie Konfigurationsmöglichkeiten besitzt es alle grundlegenden Funktionen eines manuellen Handbikes. Bei diesem Modell besteht zudem die Wahl zwischen Zahnriemen- oder Kettenantrieb.

Die Drehgriffschaltung des City 7 befindet sich am Haltegriff, wodurch die Kurbeln frei von Kabeln bleiben. Das Bremsen erfolgt

durch eine zuverlässige Rücktrittsbremse. Eine weitere V-Bremse zum Parken oder Abstellen ist am Rahmen montiert.

Die City-Modellreihe dient für Menschen mit passenden körperlichen Fähigkeiten zudem als optimales Trainings- und Freizeitgerät. Durch die Bewegungsabläufe können Muskeln gestärkt und aufgebaut und die Koordination trainiert werden.



Technische Daten

Typ	Manuelles Handbike
Antriebsart	Handkurbel mit Kettenantrieb oder Zahnriemenantrieb
Display	Fahrradcomputer

Gänge	7 Gang Nabenschaltung, Drehgriffschaltung am Haltegriff
Kettenblatt	Oben: 38 Unten: 24
Felgenreöße	20 Zoll oder 24 Zoll
Bremsemechanik	V-Bremse als Parkbremse und Rücktrittsbremse
Bremshebel	An den Kurbeln links oder rechts, eine feststellbar
Transportgewicht	Ab 12 kg
Max. Nutzergewicht	Standardbelastung bis 120 kg Nutzerlast, mehr als 120 kg auf Anfrage möglich



Besonderheiten

- ✓ Manuelles Handbike
- ✓ Sportlicher Nutzen
- ✓ 7 Gang Nabenschaltung
- ✓ Drehgriffschaltung am Haltegriff
- ✓ Rücktrittausrüstung

Sonderausstattung

- ✓ Tetraausstattung
- ✓ 8 Gang Schaltung
- ✓ Gewichte an der Gabel
- ✓ Planetengetriebe
- ✓ Kettenschutz
- ✓ Zahnriemenantrieb
- ✓ KLICKfix Halterung
- ✓ Waldkilogepäckträger
- ✓ Carbonoptik
- ✓ Schalthebel am Ergogriff
- ✓ Bremshebel am Ergogriff



STRICKER

CITY 11

Mit dem City 11 kommen sportliche Fahrer auf vollen Genuss. Das Schalten erfolgt über eine wartungsarme 11-Gang Nabenschaltung, welche eine dynamische Anordnung der Gänge bereit hält.

Das City 11 verfügt über zwei voneinander unabhängige Bremssysteme, welche über die beiden Griffe betätigt werden.

In verschiedenen Ausführungsvarianten sowie Konfigurationsmöglichkeiten besitzt es alle grundlegenden Funktionen eines manuellen Handbikes.

Die City-Modellreihe dient für Menschen mit passenden körperlichen Fähigkeiten zudem als optimales Trainings- und Freizeitgerät. Durch die Bewegungsabläufe können Muskeln gestärkt und aufgebaut und die Koordination trainiert werden.



Technische Daten

Typ	Manuelles Handbike
Antriebsart	Handkurbel mit Kettenantrieb
Display	Fahrradcomputer

Gänge	11 Gang Nabenschaltung
Kettenblatt	Oben: 38 Unten: 24
Felgengröße	20 Zoll
Bremsemechanik	V-Bremse und Scheibenbremse
Bremshebel	An den Kurbeln links und rechts, eine feststellbar
Transportgewicht	Ab 12 kg
Max. Nutzergewicht	Standardbelastung bis 120 kg Nutzerlast, mehr als 120 kg auf Anfrage möglich



Besonderheiten

- ✓ Manuelles Handbike
- ✓ Sportlicher Nutzen
- ✓ 11 Gang Nabenschaltung
- ✓ Keine serienmäßige Rücktrittausrüstung

Sonderausstattung

- ✓ Tetraausstattung
- ✓ Gewichte an der Gabel
- ✓ Rücktrittausrüstung
- ✓ Planetengetriebe
- ✓ Kettenschutz
- ✓ KLIICKfix Halterung
- ✓ Waldkilogepäckträger
- ✓ Carbonoptik



STRICKER

CITY MAX

Das City Max ist der Allrounder der manuellen Handbikes, denn mit den 24 Gängen wird dieses Modell jeder Situation gerecht. Damit meistern Sie problemlos leicht hügeliges oder bergiges Terrain und bleiben bei kurzen Fahrten sowie auf lange Strecken flexibel.

Für umfangreiche Wettbewerbe und sportbegeisterte ist das City Max der optimale Begleiter.

Als rein manuelles Handbike profitiert es natürlich auch von weiteren Eigenschaften. So kann es beispielsweise einfach selbst oder in der Fahrradwerkstatt gewartet werden. Mit passendem Werkzeug geht dies sogar unterwegs.



Technische Daten

Typ	Manuelles Handbike
Antriebsart	Handkurbel mit Kettenantrieb
Display	Fahrradcomputer

Gänge	24 Gänge gesamt durch 3 Gang Kettenschaltung und 8 Gang Nabenschaltung
Kettenblatt	Oben: 38/28/14 Unten: 24
Felgengröße	20 Zoll
Bremsemechanik	V-Bremse und Scheibenbremse
Bremshebel	An den Kurbeln links und rechts, eine feststellbar
Transportgewicht	Ab 15 kg
Max. Nutzergewicht	Standardbelastung bis 120 kg Nutzerlast, mehr als 120 kg auf Anfrage möglich



Besonderheiten

- ✓ Manuelles Handbike
- ✓ Sportlicher Nutzen
- ✓ Speziell für Sportbegeisterte

Sonderausstattung

- ✓ Tetraausstattung
- ✓ Planetengetriebe
- ✓ 8 Gang Schaltung
- ✓ 14 Gang Rohloff Premium-Nabenschaltung
- ✓ Rücktrittausrüstung mit Automatikschalter
- ✓ Gewichte an der Gabel
- ✓ KLIICKfix Halterung
- ✓ Waldkilogepäckträger
- ✓ Carbonoptik

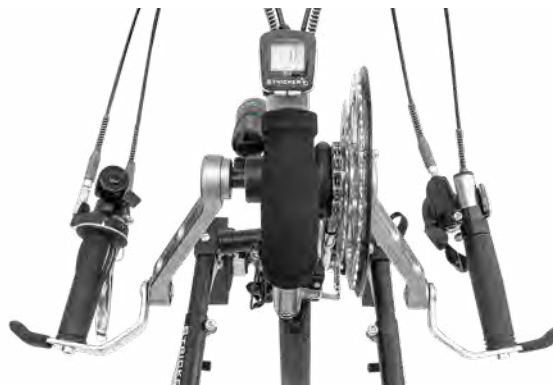

HANDBIKES

Die Abbildungen zeigen ein City Max mit optionaler Ausstattung wie Gewichte.

STRICKER

CITY COMPACT

Das City Compact macht seinem Namen alle Ehre da es leicht und äußerst kompakt zusammenfaltbar ist. Dadurch kann es wunderbar transportiert werden, auch in kleinen Autos.

Dank des schnellen Faltmechanismus dient es zudem als perfekter Begleiter auf Reisen, beim Einkaufen und zur Mitnahme in öffentlichen Verkehrsmitteln.

Durch den Zahnriemen und der 7 Gang Nabenschaltung bleibt das City Compact außerdem wartungsarm.



Technische Daten

Typ	Manuelles Handbike
Antriebsart	Handkurbel mit Zahnriemenantrieb
Display	Fahrradcomputer

Gänge	7 Gang Nabenschaltung
Zahnscheibe	Oben: 69 Unten: 40
Felgenreöße	16 Zoll
Bremsemechanik	V-Bremse als Parkbremse und Rücktrittbremse
Bremshebel	Am Rahmen links oder rechts, feststellbar
Transportgewicht	Ab 13 kg
Max. Nutzergewicht	Standardbelastung bis 120 kg Nutzerlast, mehr als 120 kg auf Anfrage möglich



Besonderheiten

- ✓ Manuelles Handbike
- ✓ Sportlicher Nutzen
- ✓ Faltbar
- ✓ Wartungsarmer Zahnriemenantrieb
- ✓ Ohne Anbauständer
- ✓ Rücktrittbremse

Sonderausstattung

- ✓ Tetraausstattung
- ✓ Anbauständer
- ✓ 8 Gang Schaltung
- ✓ Gewichte an der Gabel
- ✓ KLIICKfix Halterung
- ✓ Waldkilogepäckträger
- ✓ Carbonoptik
- ✓ Schalthebel am Ergogriff
- ✓ Bremshebel am Ergogriff



STRICKER

CITY KID

Ein Handbike speziell für Kinder das City Kid. Manuelle Handbikes sind für Kinder mit passenden körperlichen Fähigkeiten enorm von Bedeutung.

Kinder brauchen aufgrund des Bewegungsdranges sportliche Bewegung. Das City Kid unterstützt dies nicht nur, sondern fördert die Bewegungsfreiheit auf spannende Art. So ermöglichen Handbikes die Teilhabe an altersgerechten Aktivitäten wie beispielsweise Fahrradtouren mit Freunden und Familie.

Aber auch der Aktionsradius wird durch ein Handbike stark gefördert, denn das Kind kann

damit selbstständig Distanzen spielerisch überwinden.

Adaptivgeräte von Stricker profitieren von der flexiblen und stabilen Einstellungsmöglichkeit, wodurch eine stetige Anpassung an den heranwachsenden Körper möglich ist.

Was das City Kid von anderen City Modellen abgrenzt, sind die speziell an die kleinen Körper angepassten Bauteile wie beispielsweise die verkürzte Kurbel.



Technische Daten

Typ	Manuelles Handbike
Hilfsmittelnummer	18.51.04.0002
Antriebsart	Handkurbel mit Kettenantrieb
Display	Fahrradcomputer

Gänge	7 Gang Nabenschaltung
Kettenblatt	Oben: 38 Unten: 28
Felgengröße	16 Zoll
Bremsemechanik	V-Bremse als Parkbremse und Rücktrittbremse
Bremshebel	Am Rahmen links oder rechts, feststellbar
Transportgewicht	Ab 10 kg
Max. Nutzergewicht	Standardbelastung bis 120 kg Nutzerlast, mehr als 120 kg auf Anfrage möglich



Besonderheiten

- ✓ Manuelles Handbike
- ✓ Sportlicher Nutzen
- ✓ Hilfsmittelnummer vorhanden
- ✓ Speziell für Kinder
- ✓ Wächst mit*
- ✓ Rücktrittsbremse

Sonderausstattung

- ✓ Tetraausstattung
- ✓ Planetengetriebe
- ✓ 8 Gang Schaltung
- ✓ Gewichte an der Gabel
- ✓ KCLICKfix Halterung
- ✓ Waldkilogepäckträger
- ✓ Carbonoptik
- ✓ Schalthebel am Ergogriff
- ✓ Bremshebel am Ergogriff

* Aufgrund des einzigartigen Rahmens können Stricker Geräte bis zu einem gewissen Ausmaß an den Wachstum des Nutzer angepasst werden, wodurch eine längere Nutzungsdauer trotz wachsendem Körper möglich ist.



Die Abbildungen zeigen ein City Kid mit optionaler Ausstattung wie Sonderfarbe und Anbauständer.

STRICKER

CITY JUGEND

Gefertigt für Jugendliche. Das City Jugend spielt in der Lebensphase der heranwachsenden Jugendlichen eine große Rolle.

In der ohnehin schwierigen Zeit sind Einschränkungen eine zusätzliche Belastung. Das City Jugend kann dieser Belastung positiv entgegenwirken. Denn Adaptivgeräte können die Grenzen des Aktionsradius enorm verschieben und den Bewegungsdrang befriedigen.

Bewegung ist in dieser Lebensphase ohnehin sehr wichtig, da sie die körperliche Entwicklung maßgeblich beeinflussen kann.

Adaptivgeräte von Stricker profitieren von der

dynamischen Einstellungsmöglichkeit, wodurch eine stetige Anpassung an den heranwachsenden Körper möglich ist.

Was das City Jugend von anderen City Modellen abgrenzt, sind die speziell an die Körper von Jugendlichen angepassten Bauteile wie beispielsweise die verkürzte Kurbeln und Seitenarme.



Technische Daten

Typ	Manuelles Handbike
Hilfsmittelnummer	18.51.04.0001
Antriebsart	Handkurbel mit Kettenantrieb
Display	Fahrradcomputer

Gänge	7 Gang Nabenschaltung
Kettenblatt	Oben: 38 Unten: 28
Felgengröße	16 Zoll
Bremsemechanik	V-Bremse und Rücktrittbremse
Bremshebel	Am Rahmen links oder rechts, feststellbar
Transportgewicht	Ab 11,5 kg
Max. Nutzergewicht	Standardbelastung bis 120 kg Nutzerlast, mehr als 120 kg auf Anfrage möglich



Besonderheiten

- ✓ Manuelles Handbike
- ✓ Sportlicher Nutzen
- ✓ Hilfsmittelnimmer vorhanden
- ✓ Speziell für Jugendliche
- ✓ Wächst mit*
- ✓ Rücktrittbremse

Sonderausstattung

- ✓ Tetraausstattung
- ✓ Planetengetriebe
- ✓ 8 Gang Schaltung
- ✓ Gewichte an der Gabel
- ✓ KLIICKfix Halterung
- ✓ Waldkilogepäckträger
- ✓ Carbonoptik
- ✓ Schalthebel am Ergogriff
- ✓ Bremshebel am Ergogriff

* Aufgrund des einzigartigen Rahmens können Stricker Geräte bis zu einem gewissen Ausmaß an den Wachstum des Nutzer angepasst werden, wodurch eine längere Nutzungsdauer trotz wachsendem Körper möglich ist.



Die Abbildungen zeigen ein City Jugend mit optionaler Ausstattung wie Brems- und Schalthebel am Ergogriff, Sonderfarbe und Anbauständer.

STRICKER ULTRA

Gemütliche Touren, gemeinsame Ausflüge mit Freunden und Familie oder sportliche Aktivitäten ermöglicht das Stricker-Handbike-Modell „Ultra“ mit Leichtigkeit.

Eine große Anzahl an Gängen in Kombination mit einem Kettenantrieb und einem Schnellspanner unterstützen Sie dabei Ihre sportliche Leistung zu steigern und noch dazu mit jeder Menge Spaß.



Technische Daten

Typ	Manuelles Handbike
Antriebsart	Handkurbel mit Kettenantrieb
Display	Fahrradcomputer

Gänge	24 Gang Kettenschaltung
Kettenblatt	Oben: 38/28/14 Unten: 40/34/28/22/18/15/13/11
Felgenreöße	20 Zoll, 24 Zoll oder 26 Zoll
Bremsemechanik	V-Bremse und Scheibenbremse mit zwei Bremssättel
Bremshebel	An den Kurbeln links und rechts, eine feststellbar
Transportgewicht	Ab 12 kg
Max. Nutzergewicht	Standardbelastung bis 120 kg Nutzerlast, mehr als 120 kg auf Anfrage möglich



Besonderheiten

- ✓ Manuelles Handbike
- ✓ Sportlicher Nutzen
- ✓ Speziell für Sportbegeisterte
- ✓ Dynamische Schaltung, 24 Gänge

Sonderausstattung

- ✓ Tetraausstattung
- ✓ Planetengetriebe
- ✓ 14 Gang Rohloff Premium-Nabenschaltung
- ✓ Gewichte an der Gabel
- ✓ KLICKfix Halterung
- ✓ Waldkilogepäckträger
- ✓ Carbonoptik



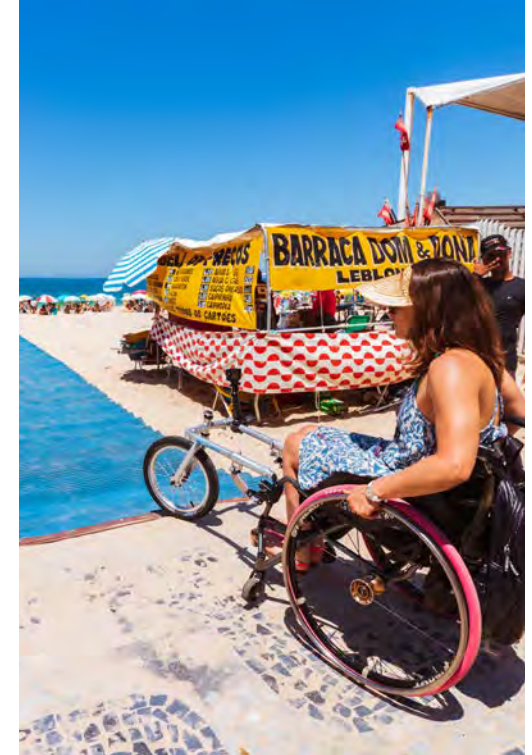



Vorbau



STRICKER

LOMO 360

Mit dem Lomo 360 wird der Rollstuhl im Handumdrehen zum geländegängigen Dreirad. Einfach an Vorderrahmen des Rollstuhls klemmen, Lenkrollen anheben und losrollen. Erleben Sie pure Bewegungsfreiheit und ein revolutionäres Fahrgefühl! Auch ideal ist das Lomo 360 für Rollstühle mit elektronisch angetriebenen Hinterrädern.

Optional kann das Lomo 360 mit zuverlässigen und wirkungsvollen Bremsen ausgestattet werden, wodurch die Sicherheit im Rollstuhl maßgeblich verbessert wird.

Die Bremsen können über einen Bremszug auch an einem der Haltegriffe am Rollstuhl (Fernbremse) montiert werden, dadurch wird eine Bedienung durch eine Begleitperson ermöglicht. Ebenso kann das Lomo 360 mit einem optionalen Lenker ausgestattet werden.



Technische Daten

Typ	Vorbau
Antriebsart	Kein Antrieb vorhanden

Felgenreöße	12 Zoll oder 16 Zoll
Bremsemechanik	Ohne
Transportgewicht	Ab 5 kg
Max. Nutzergewicht	Standardbelastung bis 120 kg Nutzerlast, mehr als 120 kg auf Anfrage möglich



Besonderheiten

- ✓ Vorbau ohne Antrieb
- ✓ 360 ° drehbare Gabel
- ✓ Uneingeschränkter Wendekreis
- ✓ Gut geeignet für Schwerbehinderte oder Kinder mit Begleitperson
- ✓ Gut geeignet für Tagesausflüge
- ✓ Ohne Anbauständer

Sonderausstattung

- ✓ Fahrradkorb
- ✓ Fernbremse für Begleitperson
Der Bremsgriff wird am Rollstuhl angebracht
- ✓ Lenker und Scheibenbremse 360 ° drehbar
- ✓ Anbauständer
- ✓ Carbonoptik



VORBAU

Die Abbildungen zeigen ein City Compact mit optionaler Ausstattung wie Korb und Korhalter.



A black motorized bicycle is shown from a front-three-quarter perspective. The motor housing is prominent, featuring the brand name 'STRICKER' in white capital letters. The handlebars, front fork, and front wheel with a disc brake are also visible. The background is a blurred outdoor setting.

Ausstattung

STRICKER TETRA-AUSSTATTUNG



Tetra-Ausstattung am Zuggerät

Gasgriff

Der Gasgriff der Tetra-Ausstattung hält die Hand beim Fahren und Bedienen fest. So wird das Herausrutschen der Hände während der Fahrt vermieden und eine sichere Bedienung gewährleistet.

Klemme

Auch das Klemmsystem erhält in der Tetra-Ausstattung Anpassungen. Auf die Zunge des Automateineinsters wird ein Grip-Tape angebracht, damit dieser einfacher zu betätigen ist. Die Kugelmutter der Klemmverriegelung wird mit der Sternmutter getauscht. Diese kann auch mit eingeschränkter Handfunktion einfach festgezogen und wieder gelöst werden.

Bremsen

Die Tetra-Ausstattung für Zuggeräte enthält zwei Bremsen, welche wahlweise links oder rechts am Lenker aber stets übereinander montiert werden. Die Bedienung der Bremsen ist einfach und kann mit stark eingeschränkter oder nicht mehr vorhandener Handfunktion erfolgen. Beide Bremsen werden durch das Aufschlagen oder Auflegen des Unterarmes oder der Hand betätigt. Der obere Bremshebel dient der Fallsicherheit und besitzt eine Feststellfunktion. Der Bremshebel darunter ermöglicht gute Bremsleistung auch bei leichter Betätigung, dank Hydrauliksystem.

Schlüssel

Die Schlüssel der Geräte werden mit einem Stab versehen, der es ermöglicht den Schlüssel auch mit eingeschränkter Handfunktion zu drehen.



Tetra-Ausstattung am Handbike

Klappbare Kinnschaltung

Die klappbare Kinnschaltung wird anstelle der regulären Drehgriffschaltung montiert. Sie erlaubt das Durchschalten der Kettenschaltung mit dem Kinn und kann zur Adaption des Gerätes nach oben weg geklappt werden.

Griffe

Die speziellen Handgriffe der Tetra-Ausstattung halten die Hände beim Kurbeln fest. So wird das Herausrutschen der Hände während der Fahrt vermieden.

Klemme

Auch das Klemmsystem erhält in der Tetra-Ausstattung Anpassungen. Auf die Zunge des Schnelleinsters wird ein Grip-Tape angebracht, damit dieser einfacher zu betätigen ist. Die Kegelmutter der Klemmverriegelung wird mit der Sternmutter getauscht. Diese kann auch mit eingeschränkter Handfunktion einfach festgezogen und wieder gelöst werden.

Bremsen

Zum Parken wird meist eine feststellbare Bremse mit Bremshebel am Rahmen montiert. Das Bremsen während der Fahrt erfolgt über eine Rücktrittbremse.

Planetengetriebe

Häufig verfügen Handbikes mit Tetra-Ausstattung über ein Planetengetriebe. Falls nicht kann dieses auch optional ausgestattet werden. Das Planetengetriebe verdoppelt die vorhandenen Gänge und kann durch Schlagen des Knopfes geschaltet werden.

Hybride Handbikes

Zum Anfahren der hybriden Adaptionsgeräte wird ein Damm- oder Kinngas verbaut. Der Anfahraster beim Lipo Smart Tetra hilft beim Losfahren, indem der Motor etwa 3 Sekunden unterstützt. Andere Modelle können ein unterschiedliches System verwenden.

Schlüssel

Die Schlüssel der Geräte werden mit einem Stab versehen, der es ermöglicht den Schlüssel auch mit eingeschränkter Handfunktion zu drehen.

WEITERE AUSSTATTUNG



Clappbare Kinnschaltung

Die klappbare Kinnschaltung, welche in der Tetra-Ausstattung der manuellen Handbikes verbaut ist, wird über das Kinn bedient und statt einer Drehgriffschaltung verbaut. Damit diese beim Adaptiervorgang nicht im Weg ist, kann sie einfach umgeklappt werden.



Planetengetriebe

Das Planetengetriebe wird im Tretlager montiert. Es verdoppelt die vorhandenen Gänge und ist durch den Druck- bzw. Schlagmechanismus auch für Tetraplegiker einfach zu bedienen. Dafür muss die Hand aus dem Griff gelöst werden.

Nützlich ist dies beim Anfahren an Hügeln oder anderen Steigungen.



Hydraulische Scheibenbremse

Hydraulische Scheibenbremsen verfügen über eine hohe Bremskraftübertragung da die Bremskraft durch eine Bremsflüssigkeit an die Sättel übertragen wird.

Aus Sicherheitsgründen montieren wir hydraulische Scheibenbremsen nur an Zugeräten und nicht an Handbikes. Hier können alternativ hybride Hydraulikbremsen verwendet werden.



Rücktrittbremse

Die Rücktrittbremse kann bei manuellen und hybriden Handbikes montiert werden.

In der Tetra-Ausstattung ist sie Standard und ersetzt die regulären Bremshebel. Somit wird das Bremsen auch mit fehlender Handfunktion möglich.

Rücktrittbremse mit Automateinschalter

Ausgestattet mit dem Automateinschalter kann die Rücktrittbremse aktiviert oder auch deaktiviert werden. Ist die Rücktrittbremse deaktiviert, kann das Handbike rückwärts rollen ohne dass der Mechanismus brems.

Ist der Automateinraster deaktiviert, so aktiviert er sich von selbst, sobald die Kurbeln des Handbikes wieder in Fahrtrichtung gedreht werden.



Tetra Sternmutter

Die Tetra Sternmutter wird statt des üblichen Hebels an der Klemme des Klemmsystems montiert. Mit ihr kann die Klemme auch mit eingeschränkter Handfunktion festgezogen werden.



USB-Anschluss 5 V 1000 mAh

Der USB-Anschluss kann zum Laden von bspw. Handys, Kameras und Navigationsgeräten verwendet werden.

Der optionale Anschluss befindet sich an der Steuerung und ist für alle 36 V Lipo Systeme geeignet.



Synchron bewegte Scheibenbremssattel

Durch die synchron bewegte Scheibenbremssattel wird die Bremskraft deutlich verstärkt, was sich besonders bei Nässe bemerkbar machen kann. Ebenso entsteht eine gleichmäßige Belastung und dadurch ein gleichmäßiger Verschleiß der Bremsbacken sowie der Bremsscheibe. Diese Ausstattung ist bei manchen Modellreihen serienmäßig in Verwendung.

STRICKER

ANBAUSTÄNDER



Anbauständer

Der Anbauständer wird paarweise am Adaptiongerät befestigt und hält dies aufrecht, wenn es nicht mit dem Rollstuhl gekoppelt ist. Er besteht aus drei Teilen, dem äußeren und dem inneren Rohr sowie dem Endstück. Wobei das äußere Rohr in Schwarz und das innere Rohr stets in Silber verfügbar sind. Andere Farben sind aus technischen Gründen nicht möglich.

Verschiedene Varianten

Für unterschiedliche Bedürfnisse und körperliche Einschränkungen bieten wir verschiedene Varianten des Anbauständers an. Sie können in fünf verschiedenen Varianten erworben und einfach nachgerüstet werden.

Anpassbare Länge

Die Länge der Anbauständer kann einfach angepasst werden, sodass der Winkel des Adaptiongerätes stets passend zum Rollstuhl ausgerichtet ist. Das sorgt für eine deutlich einfache Kopplung des Vorbaus mit dem Rollstuhl.

Demontierbar

Die Anbauständer können beispielsweise für den Transport mühelos vom Rahmen getrennt werden. Denn diese sind mit einem einfach zudrückenden Knopf mit dem Rahmen des Adaptiongerätes fest verbunden.



Klemmverschluss

Der Klemmverschluss erlaubt eine stufenlose Einstellung der Länge des Anbauständers. Durch Drehen des Drehgriffes wird der Verschluss gelöst oder festgezogen.



Schnellverschluss

Der Schnellverschluss ermöglicht eine schnelle Anpassung der Länge des Anbauständers. Durch ziehen des Knopfes wird der Mechanismus geöffnet und kann in verschiedenen Stufen von selbst wieder einrasten.

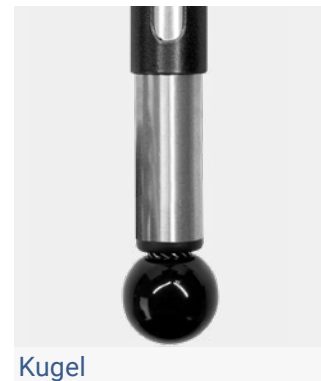

Kugel

Die Standardvariante der Anbauständer hat Kugeln, welche sich nicht bewegen. Sie halten das Adaptiongerät an Ort und Stelle. Rangiert werden kann das Adaptiongerät nur durch anheben des Rahmens.

Verfügbare Konfiguration

- ✓ Schnellverstellung
- ✓ Klemmverstellung



Rolle

Anbauständer mit Rollen können leicht an den Rollstuhl geschoben werden. Sie ermöglichen, das Adaptiongerät einfach nach vorne oder hinten zu ziehen.

Verfügbare Konfiguration

- ✗ Schnellverstellung
- ✓ Klemmverstellung

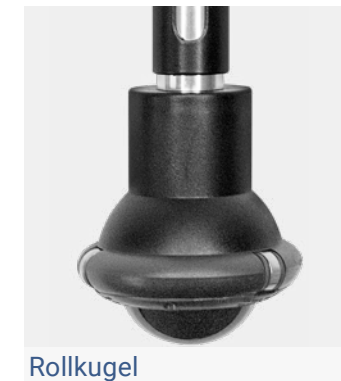

Rollkugel

Die Rollkugeln ermöglichen es, das Adaptiongerät durch Kippen in alle Richtungen zu bewegen. So lässt sich das Adaptiongerät in engen Räumen einfacher rangieren.

Verfügbare Konfiguration

- ✓ Schnellverstellung
- ✓ Klemmverstellung

GEWICHTE



Gewichte

Die Gewichte am Adaptionserät erhöhen die Traktion des Laufrades. Eine hohe Traktion kann das Durchrutschen des Laufrades verhindern, was sich besonders beim schnellen Anfahren sowie bei starken Steigungen bemerkbar macht. Die beste Montageposition für die Gewichte ist wie auf dem Bild oben die Gabel. Hier wird die maximal mögliche Wirkung der Gewichte erreicht. Die Gewichte müssen stets paarweise montiert werden.

Demontierbar

Die Gewichte verfügen über eine Handschleufe und werden über eine spezielle KLICKfix Halterung aus stabilem Aluminium angebracht und lassen sich beispielsweise für den Transport mit einem Handgriff ein- oder aushängen.

Verschiedene Varianten

In unserem Sortiment bieten wir verschieden schwere Gewichte sowie unterschiedliche Designs an. Je nach Anwendungsfall und Modell eignen sich mal schwerere und mal leichtere Gewichte.

Standard

Alle unsere Gabeln sind stets für das Anbringen von Gewichten vorbereitet. Außer bei den Tetra-Ausstattungen sind die Gewichte immer optional. Aus Sicherheitsgründen empfehlen wir diese immer!



5 kg - Designgewicht

Das Design Gewicht besteht aus einer soliden Metallplatte, welche ca. 5 kg wiegt. Die moderne Optik des Designgewichtes ist im Gegensatz zu den regulären Gewichten außergewöhnlich abgerundet.



5 kg - Gewicht

Das reguläre 5 kg Gewicht besteht aus zwei Platten, die jeweils 2,5 kg wiegen und fest miteinander verbunden sind.



2,5 kg - Gewicht

Das reguläre 2,5 kg Gewicht besteht aus einer Platte und ist das leichteste Gewicht aus dem Sortiment.



7,5 kg - Gewicht

Das reguläre 7,5 kg Gewicht besteht aus drei Platten, die jeweils 2,5 kg wiegen und fest miteinander verbunden sind. Es ist das schwerste Gewicht aus dem Sortiment.

STRICKER AKKUS UND LADEGERÄTE



36 V Lipo Akku

Diese Akkus eignen sich für alle Lipo 36 Volt Systeme. Die Bauform verändert sich zu den Kapazitäten nur minimal. Ein Up- oder Downgrade ist daher ohne Weiteres möglich. Zu jedem Akku wird ein passendes Ladegerät mitgeliefert. Optional steht auch ein Schnellladegerät zur Verfügung.

36 V 8,3 Ah, 300 Wh - reisefähig

Bis zu zwei dieser Akkus können aufgrund der maximalen Kapazität von 300 Wh pro Akku nach Richtlinien der IATA im Rahmen eines Behindertenfahrzeug als Bestandteil des Handgepäckes mit ins Flugzeug genommen werden. Und auch auf den meisten Kreuzfahrtschiffen ist die Mitnahme dieses Akkus möglich.

➤ Artikel Nr.: 631225-0

36 V 14 Ah, 504 Wh - hohe Kapazität

Mit einer Kapazität von 504 Wh bietet dieser Akku die größte Kapazität für Lipo 36 V-Systeme. Eine Akkuladung bietet je nach Fahrt bis zu 40-km-Reichweite.

➤ Artikel Nr.: 631394-0



36 V Ladegerät

Dieses Ladegerät ist standardmäßig bei allen 36 V-Lipo-Akkus enthalten. Die Leistung beträgt 42 V 1,35 A. Beispiel: Ein 300 Wh Akku lädt von 10 % auf 100 % innerhalb 4 Stunden und 45 Minuten.

➤ Artikel Nr.: 630918-0



36 V Schnell-Ladegerät

Dieses Ladegerät kann optional erworben oder beim Kauf eines Adaptivgerätes oder eines Akkus als Austauschartikel verwendet werden. Die Leistung beträgt 42 V 2,2 A. Im Vergleich zum regulären Ladegerät lädt dieses Ladegerät 1,6x schneller. Beispiel: Ein 300 Wh Akku lädt von 10 % auf 100 % innerhalb 2 Stunden und 55 Minuten.

➤ Artikel Nr.: 631112-0

➤ Artikel Nr.: 631212-0 als Tauschartikel



48 V Akku

Diese Akkus eignen sich für alle 48 Volt Systeme. Die Bauform ist bei allen Kapazitäten gleich. Ein Up- oder Downgrade ist daher ohne weiteres möglich. Zu jedem Akku wird ein passendes Ladegerät mitgeliefert.

48 V 6,25 Ah, 300 Wh - reisefähig

Bis zu zwei dieser Akkus können aufgrund der maximalen Kapazität von 300 Wh pro Akku nach Richtlinien der IATA im Rahmen eines Behindertenfahrzeug als Bestandteil des Handgepäckes mit ins Flugzeug genommen werden. Und auch auf den meisten Kreuzfahrtschiffen ist die Mitnahme dieses Akkus möglich.

➤ Artikel Nr.: 632202-0

48 V 13 Ah, 624 Wh - Standard

Dieser Akku ist bei den meisten 48 V Modellen standardmäßig enthalten.

➤ Artikel Nr.: 632103-0

48 V 17 Ah, 816 Wh - höchste Kapazität

Dieser Akku bietet die maximale Kapazität.

➤ Artikel Nr.: 632114-0



48 V Ladegerät

Die Leistung beträgt 54,6 V, 3,0 A. Beispiel: Ein 300 Wh Akku lädt von 10 % auf 100 % innerhalb einer Stunde und 35 Minuten.

➤ Artikel Nr.: 632164-0



Hailong Akku-Cover

Dieses Cover schützt den Akku vor Regen, Sonneneinstrahlung, Steinschlag, leichten Stößen und weiteren Umständen.

➤ Artikel Nr.: 632170-0

DOPPELT-/DREIFACH AKKU



48 V Akkuschiene auf Waldkilo-Gepäckträger

Die Akkuschiene wird auf dem Waldkilo-Gepäckträger montiert. Eine Nachrüstung ist nur im Werk möglich. Diese Variante ist mit einem optionalen Schwerlastbügel kompatibel.

Lipo Smart 48 V, Smart Wild & Smart Dynamic

➤ Artikel Nr.: 632185-0



48 V Zuggeräte - zwei Akkuhalter am Steuerlagerrohr

Die Akkus werden nebeneinander am Steuerrohr montiert und können während der Fahrt über einen Schalter umgeschaltet werden.

Crossbike

➤ Artikel Nr.: 2 x 13 Ah 632157-0 | 2 x 17 Ah 6321650



Lipo Lomo - zwei Akkuhalter am Steuerlagerrohr

Zwei Akkuschiene sowie eine passende Steuerung mit Umschalter werden am Steuerlagerrohr montiert. Eine Nachrüstung ist nur im Werk möglich.

Lipo Lomo

➤ Artikel Nr.: 631428-0 mit 2 x 14 Ah Akkus

Lipo Lomo Micro

➤ Artikel Nr.: 631426-0 mit 2 x 8,3 Ah Akkus | 631416-0 mit 2 x 14 Ah Akkus



Lipo Lomo - zwei Akkuhalter an der Gabel

Statt dem regulären Akkuhalter am Steuerlagerrohr werden zwei Akkuhalter parallel an der Gabel montiert. Ein weiterer Akku mit Ladegerät ist enthalten.

➤ Artikel Nr.: 630955-0



Lipo Smart - zwei Akkuhalter an der Gabel

Zwei Akkuhalter an der Gabel sorgen nicht nur für mehr Reichweite, sondern auch für mehr Traktion! Die Akkus werden parallel an der Gabel montiert. Um zwischen den Akkus zu wechseln, wird ein passender Schalter verbaut. Die Akkuhalter können in Kombination mit Gewichten an der Gabel montiert werden.

Mit einem weiteren Akku ohne regulären Halter

An der Gabel werden zwei Akkuhalter montiert. Der reguläre Halter entfällt. Ein weiterer Akku mit Ladegerät ist enthalten. Insgesamt können somit zwei Akkus verwendet werden.

➤ Artikel Nr.: 630955-0

Mit einem weiteren Akku und regulären Halter

An der Gabel werden zwei Akkuhalter zusätzlich zum regulären Halter montiert. Ein weiterer Akku mit Ladegerät ist enthalten. Insgesamt können somit drei Akkus verwendet werden.

➤ Artikel Nr.: 631002-0

Mit zwei weiteren Akkus und regulären Halter

An der Gabel werden zwei Akkuhalter zusätzlich zum regulären Halter montiert. Zwei weitere Akkus sind mit einem passenden Ladegerät enthalten. Insgesamt können somit drei Akkus verwendet werden.

➤ Artikel Nr.: 631024-0



A black bicycle is shown from a rear-quarter perspective. A large pannier bag with a purple and black color scheme is mounted on the rear rack. The bag has the text 'RIXEN KAU' visible on its side. The bicycle's rear wheel, cassette, and fender are also visible. The background is a blurred outdoor setting.

Zubehör

STRICKER

ONLINE SORTIMENT



Weiteres Zubehör

In diesem Katalog finden Sie eine kleine Auswahl an Zubehör für Adaptionen für Rollstühle. Aufgrund der Kompaktheit dieser Broschüre ist es nicht möglich, das komplette und sich stets anpassende Sortiment abzubilden.

Das vollständige Sortiment an Zubehör finden Sie auf unserer Website unter www.stricker-handbikes.de/de/produkte/zubehoer auf welcher Sie weitere Informationen und Bilder zu den einzelnen Artikel erhalten.

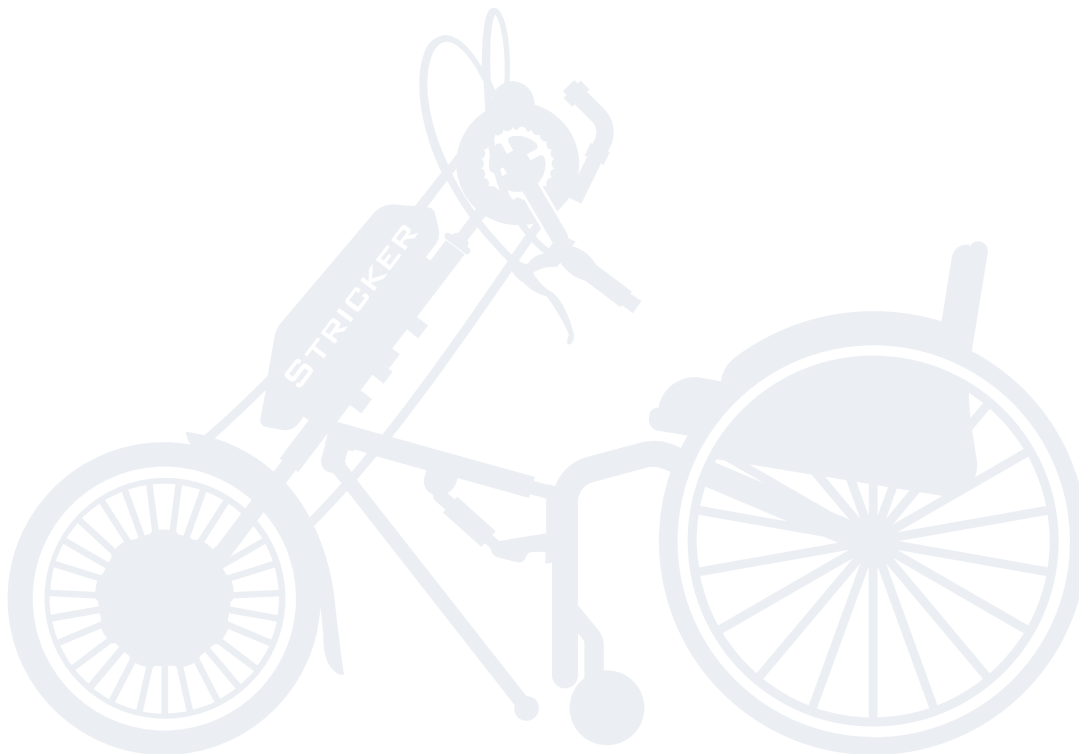

Alle positiven Aspekte auf einem Blick

- ✓ Aktuelle Auswahl des Zubehör-Sortiments
- ✓ Zusätzliche Bilder und Informationen
- ✓ Kompatibilität des Zubehörs zu anderen Produkten und Adaptionen einsehen

Online Sortiment

Unser Sortiment finden Sie online unter www.stricker-handbikes.de/de/produkte/zubehoer



Dieser QR-Code kann mit einer passenden App oder durch die Handykamera gescannt werden.

BELEUCHTUNG



LED-Frontlampe mit USB-Ladekabel

Diese Lampe mit STVZO-Zulassung kann einfach und über die Gummilasche an dem Lenker befestigt werden. Im Powermodus bietet sie bis zu 30 LUX und im Eco-Modus bis zu 15 LUX Leuchtkraft.

Das Ein- und Ausschalten der Lampe erfolgt über einen Knopf. Sie verfügt über eine Kontroll LED, welche bei geringem Ladezustand rot aufleuchtet. Sie wird per USB-Anschluss (max. 5 V 1000 mA) geladen und verfügt über eine Leuchtdauer von bis zu 13 Stunden.

> Artikel Nr.: 205025-1



LED-Frontlampe mit 4 x AAA Batterie

Diese Lampe kann einfach und über die Klemme an dem Lenker befestigt werden. Sie bietet 3 verschiedene Leuchtmodi, in welchen sie durchgehend leuchtet oder auffällig blinkt.

Sie wird mit insgesamt 4 AAA Batterien betrieben und verfügt über eine Leuchtdauer von bis zu 150 Stunden.

> Artikel Nr.: 650054-2



LED-Rücklicht mit USB-Ladekabel

Das Rücklicht mit STVZO-Zulassung kann einfach und über die Gummilasche befestigt werden. Das Ein- und Ausschalten der Lampe erfolgt über einen Knopf.

Das Rücklicht verfügt über eine Kontroll LED, welche bei geringem Ladezustand rot aufleuchtet. Sie wird per USB-Anschluss (max. 5 V 1000 mA) geladen und verfügt über eine Leuchtdauer von bis zu 6 Stunden.

> Artikel Nr.: 650091-1



LED-Rücklicht mit Knopfzellenbatterie

Das Rücklicht wird durch eine LR-44 Knopfzellenbatterie betrieben und kann einfach und über die Lasche befestigt werden. Das Ein- und Ausschalten der Lampe erfolgt über einen Knopf auf der Rückseite oder durch Drücken der Lampe.

Das Rücklicht verfügt über ein elastisches Band, welches beispielsweise über den Helm gespannt oder am Rollstuhl befestigt werden kann.

> Artikel Nr.: 650015-1



Universal Lampenhalter 360°

Der Universalhalter kann am Lenker oder am Rahmen befestigt und um 360° gedreht werden. Er eignet sich für beispielsweise Taschenlampen.

> Artikel Nr.: 205027-0



Klappbare Rücklichtstange

Die Klappbare Rücklichtstange wird nach Bedarf aus- oder eingeklapppt. Sie wird am Rahmen des Adaptivgerätes befestigt und kann einfach nachgerüstet werden. Im Straßenverkehr bietet sie einen Schutzraum, indem sie seitlich über das eigene Fahrzeug hinausragt. An ihr kann weiteres Zubehör wie eine Lampe oder ein Rücklicht angebracht werden. Im Vergleich zum Rücklicht an der Rückenlehne des Rollstuhls, ermöglicht die Rücklichtstange eine einfache Bedienung und Kontrolle des Rücklichtes.

> Artikel Nr.: 650113-0



Klappbare Rücklichtstange inkl. Licht

Die klappbare Rücklichtstange kann mit passendem Rücklicht erworben werden. Das Rücklicht sorgt für deutlich erhöhte Sichtbarkeit.

> Artikel Nr.: 650111-0

STRICKER WARNTAFEL UND RÜCKLICHT



Rücklichtstange mit Akku-Rücklicht und Warndreieck

Sobald eine Versicherung notwendig wird, muss das Fahrzeug, bestehend aus Rollstuhl und Adaptivgerät, auch ein Nummernschild sowie eine für die Straße zugelassene Rückbeleuchtung vorhanden sein.

Aber auch ohne Versicherungspflicht eignet sich diese Rücklichtstange für den Rollstuhl. Denn hiermit wird die Chance, im Verkehr übersehen zu werden, deutlich verringert.

An dieser Rücklichtstange befindet sich eine Halterung für ein passendes Nummernschild, zwei Akku-Rücklichter mit Straßenzulassung sowie ein Warndreieck für die eigene Sichtbarkeit. Die Rücklichtstange kann an die notwendige Breite ohne Werkzeug angepasst werden. Sie verfügt über eine Schleife sowie über einen Gummizug an jeder Seite. Mit dem Gummizug kann die Rücklichtstange am Rahmen fest montiert oder durch die Schleifen an die Griffe des Rollstuhls gehangen werden.

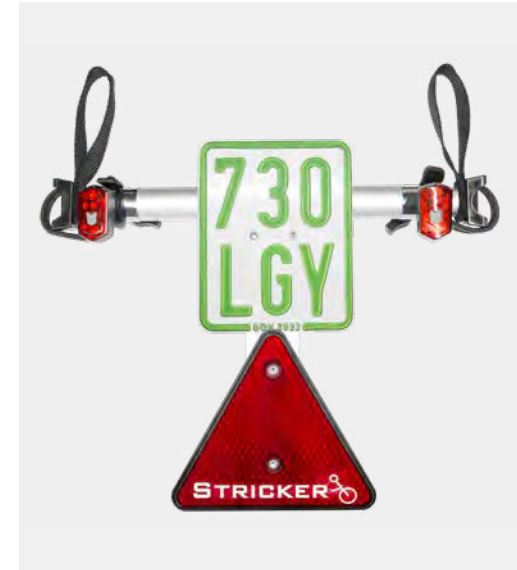

Rücklichtstange mit großem Warndreieck

An dieser Rücklichtstange kann ein Versicherungskennzeichen, welches für eine etwaige Versicherung benötigt wird, befestigt werden.

› Artikel Nr.: 650103-0



Rücklichtstange mit kleinem Warndreieck

An dieser Rücklichtstange kann ein Versicherungskennzeichen, welches für eine etwaige Versicherung benötigt wird, befestigt werden.

› Artikel Nr.: 650102-0

RÜCKSPIEGEL



Rückspiegel Star Cycle

Dieser kleine Spiegel mit einem Durchmesser von ca. 6,5 cm kann durch die beiden mitgelieferten Halterungen an allen Rohren des Adaptivgerätes montiert werden. Er ragt bis zu 15 cm über die Seite hinaus. Die Neigung des Spiegels kann in alle Richtungen angepasst werden. Passendes Werkzeug ist im Set mit der Schnellbefestigung und der v enthalten.

➤ Artikel Nr.: 700040-0

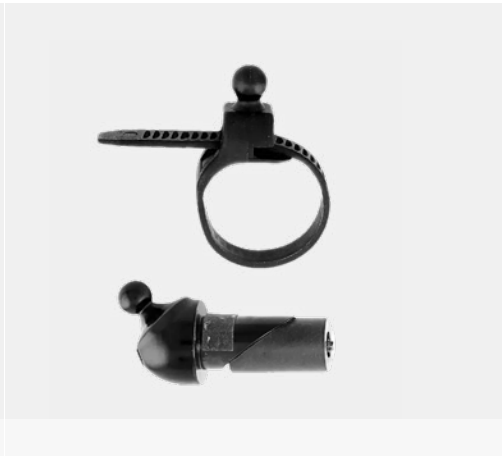

Rückspiegel M-Wave

Dieser kleine, konvexe Spiegel verfügt über einen Durchmesser von 4,8 cm. Durch die Krümmung wirkt das Spiegelbild vergrößernd. Er wird ohne Werkzeug am Rahmen oder am Lenker montiert. Die Neigung kann über drei Achsen angepasst werden.

➤ Artikel Nr.: 700083-0



Rückspiegel Zefal

Dieser kleine Spiegel wird am Ergogriff oder seitlich am Lenker am Rohr montiert. Die Spiegelfläche ist ca. 3 cm x 6 cm groß und kann durch drei Achsen angepasst werden.

➤ Artikel Nr.: 700086-0

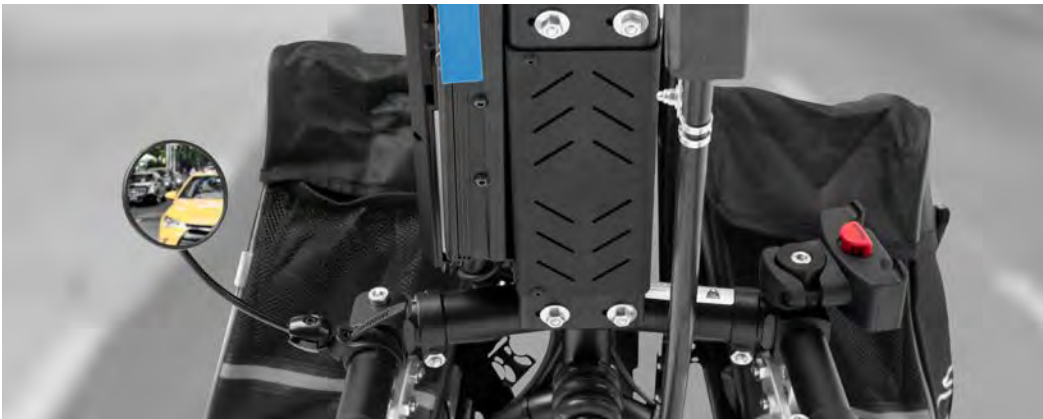

ZUBEHÖR

STRICKER

ANHÄNGERKUPPLUNG



Rollstuhl-Anhängerkupplung

Mit der Rollstuhl-Anhängerkupplung wird das Anbringen von Fahrradanhängern, dem Transporter und dem Römer ermöglicht.

Für die unterschiedlichen Rollstuhlsysteme von falt- und Starrahmenrollstühle bieten wir ein abgestimmtes Sortiment an Kupplungsvarianten an.

Der Durchmesser des Kugelkopfes beträgt 25 mm und ist dadurch mit den gängigen Anhängertypen kompatibel.

Das Einhängen der Anhänger in die Kupplung erfolgt im Handumdrehen. Durch das Entfernen der Federstecker, welche den Anhänger vor einem unbeabsichtigten Herausrutschen abhält, kann der Anhänger ein- oder ausgehängt werden..



Anhängerkupplung mit Querrohr für Faltrollstühle

Die Anhängerkupplung mit Querrohr eignet sich für Faltrollstühle und wird an den seitlichen Rohren der Radachse am Rollstuhl befestigt. Die Anbringung erfolgt über die beidseitig vorhandenen Halbschalen. Die Rohrbreite wird mit der Klemme, welche die beiden Rohre zusammenhält, flexibel an die notwendige Breite angepasst. Das Querrohr kann schnell vom Rollstuhl demontiert werden, indem die beiden Federstecker herausgezogen und das Rohr aus der Halterung entnommen wird. Dies geschieht durch wenige Handgriffe. Somit kann der Rollstuhl in Kürze wieder zusammengefaltet werden.

➤ Artikel Nr.: 900717-0



Zum Klemmen

Diese Anhängerkupplung eignet sich für Starrahmenrollstühle und wird direkt an dem Rohr der Radachse am Rollstuhl montiert. Die Anbringung erfolgt über die mitgelieferten Halbschalen, welche an den Durchmesser der Radachse angeglichen sind und an dieser befestigt wird.

➤ Artikel Nr.: 900704-0



Mit Schnellklemme

Diese Anhängerkupplung eignet sich für Starrahmenrollstühle und wird direkt an dem Rohr der Radachse am Rollstuhl befestigt. Die Anbringung erfolgt über die Schnellklemme, welche an die Radachse geklemmt wird und ist mit wenigen Handgriffen möglich.

➤ Artikel Nr.: 900703-0



HANDGRIFFVERLÄNGERUNG

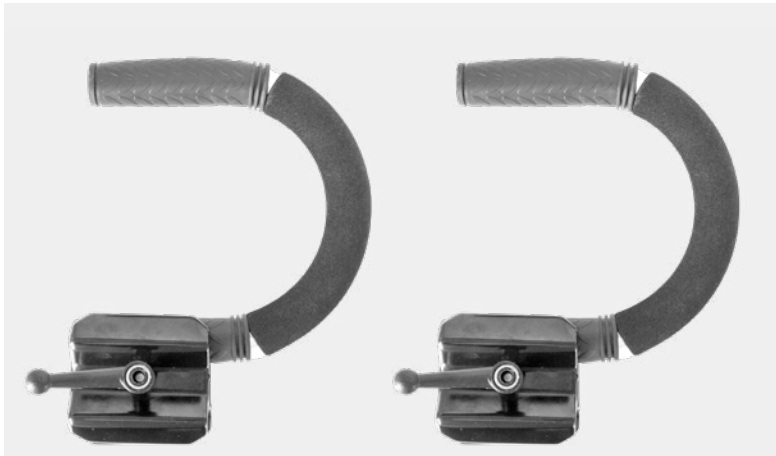

Handgriffverlängerung für den Rollstuhl

Die Handgriffverlängerung ermöglicht eine angenehme und ergonomische Haltung einer Begleitperson, indem die Griffhöhe deutlich angepasst wird. Die Handgriffverlängerung wird schnell und unkompliziert an den Handgriffen des Rollstuhls geklemmt. Dabei spielt es keine Rolle, ob die Handgriffe klappbar oder steif, kurz oder lang, rund oder oval sind.

Die Klemme der Handgriffverlängerung passt sich beim Spannen automatisch an die Form des Griffes vom Rollstuhl an. Die Montage beider Handgriffverlängerungen geschieht innerhalb kürzester Zeit. In Verwendung mit unserem Rollstuhlanhänger, dem Transporter, gibt er der Begleitperson mehr Halt und eine angenehmere Griffhöhe.

> Artikel Nr.: 900708-0



ZUBEHÖR

STRICKER ANHÄNGER TRANSPORTER



Transporter

Der praktische Anhänger für Rollstühle eröffnet viele Möglichkeiten, den Alltag unabhängig und unkompliziert zu gestalten. Mit einer maximalen Anhängelast von bis zu 100 kg werden Einkäufe und der Transport größerer Gegenstände mit dem Rollstuhl möglich.

Der Transporter kann einfach und schnell an nahezu jeden Rollstuhl befestigt werden, solange eine passende Anhängerkupplung am Rollstuhl vorhanden ist. Die Ladefläche des Transporters ist so konstruiert, dass ein Getränkekasten problemlos Platz findet. Die Radabdeckung ist optional. Die Benutzung ist aufgrund der sonst fehlenden Bremsen ausschließlich in Kombination mit einem Zugerät möglich. Eine Personenbeförderung mit dem Transporter ist im Straßenverkehr nicht erlaubt.

➤ Artikel Nr.: 900719-0

Beidseitige Radabdeckung inklusive Befestigungsschrauben

Über den Rädern kann eine optionale Radabdeckung aus 6 mm starkem Aluminium angebracht werden, auf welchem auch eine Begleitperson mit einem Maximalgewicht von 100 kg stehen kann.

➤ Artikel Nr.: 900721-0



Transporter im Set mit Kupplung und Querrohr für Faltrollstühle

➤ Artikel Nr.: 900718-0



Transporter im Set mit Kupplung zum Schrauben für Starrahmenrollstühle

➤ Artikel Nr.: 900701-0



ANHÄNGER RÖMER



Römer

Der Römer eignet sich als Anhänger für Rollstühle und Elektromobile mit passender Anhängerkupplung. Er dient mitunter zum Transport sperriger Gegenstände und Personen. Die maximale Anhängelast des Römers beträgt 100 kg.

Durch die drei Reifen kann der Römer auch im abgehangenem Zustand nicht kippen und kann dadurch frei manövriert werden. Zudem kann der Haltebügel umgeklappt und der Holm einfach demontiert werden. Somit findet der Römer auch in einem kleinen Kofferraum Platz.

Eine Personenbeförderung mit dem Römer ist im Straßenverkehr nicht erlaubt.

➤ Artikel Nr.: 900750-0

Optionaler Sitz

Für Begleitpersonen eignet sich ein optionaler Sitz, welcher unkompliziert mit dem Römer verbunden wird. Jeder Römer verfügt über eine passende Aufnahme, in welcher der Sitz gesteckt und durch einen Federstecker gesichert wird. Der Sitz beinhaltet ein eigenes Rad, welches zusätzliche Stabilität gewährleistet.

Eine Personenbeförderung mit dem Römer ist im Straßenverkehr nicht erlaubt.

➤ Artikel Nr.: 900752-0



ZUBEHÖR

STRICKER WALDKILO-GEPÄCKTRÄGER



Waldkilo-Gepäckträger

Mit dem Waldkilo-Gepäckträger wird das Adaptivgerät im Handumdrehen zum Packrad. Auf ihn können bis zu 20 kg ohne und bis zu 30 kg mit dem optionalen Schwerlastbügel gepackt werden.

Die Ladefläche von ca. 40 cm x 28 cm bietet genügend Platz für Sport- und Reisetaschen, Fahrradkörbe oder Getränkekästen, welche durch die beiden mitgelieferten Spanngummis fest am Waldkilo-Gepäckträger befestigt werden können.

Den Waldkilo-Gepäckträger kann einfach nachgerüstet oder bereits ab Werk verbaut werden. Befestigt wird der Waldkilo-Gepäckträger an den beiden Eckwinkeln des Rahmens. Für die Nachrüstung sind passende Inbusschlüssel notwendig.

Er steht für alle Adaptivgeräte mit Ausnahme von Geräten mit 26 Zoll Laufrädern und dem Lipo Lomo Pico, zur Verfügung.

➤ Artikel Nr.: Rahmenbreite bis 41 cm 600136-0

➤ Artikel Nr.: Rahmenbreite ab 42 cm 600190-0

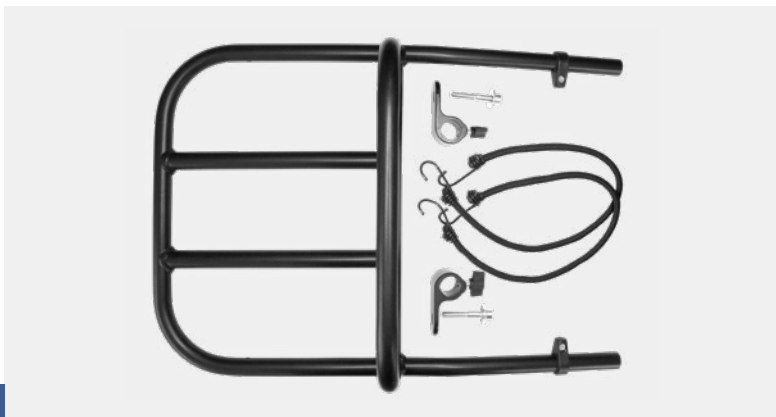

Schwerlastbügel für Waldkilo-Gepäckträger

Mit dem optionalen Schwerlastbügel für den Waldkilo-Gepäckträger geht noch mehr! Der Schwerlastbügel verbindet den Waldkilo-Gepäckträger mit dem Steuerlagerrohr des Adaptivgerätes, wodurch eine deutlich stärkere Belastung des Waldkilo-Gepäckträgers ermöglicht wird. Er ist einfach nachrüstbar und wird über die Schellen mit dem Waldkilo-Gepäckträger und dem Steuerlagerrohr verschraubt.

➤ Artikel Nr.: 600187-0



Akkuschiene auf Waldkilo-Gepäckträger

Nicht genug Reichweite? Kein Problem! Auf dem Waldkilo-Gepäckträger kann eine weitere Akkuschiene montiert werden. Zusammen mit der passenden Elektronik, wie z.B. einem Umschalter, kann somit eine weitere Batterie am System angeschlossen werden. Dies funktioniert ebenfalls in Kombination mit dem optionalen Schwerlastbügel.

Eine Nachrüstung ist nur im Werk möglich. Diese Option ist nicht für Adaptivgeräte mit Lipo-Akkus (36 V-Lipo-System) verfügbar.



GEPÄCKTRÄGER



Gepäckträger für Handbikes

Dieser Gepäckträger ist für alle Handbikes ab 20 Zoll geeignet und kann einfach nachgerüstet werden.

> Artikel Nr.: 600013-3



Gepäckträger für Zuggeräte

Dieser Gepäckträger ist für das Lipo Lomo ab 20 Zoll geeignet und kann einfach nachgerüstet werden.

> Artikel Nr.: 600038-0



Satteltasche für Gepäckträger

Die Satteltasche wird auf dem Gepäckträger befestigt. Sie bietet viel Platz für kleinere Einkäufe, medizinisch notwendige Utensilien sowie für Geldbörse und Handy. Aufgrund der Platzierung am Adaptivgerät ist die Satteltasche immer im Blick. Ebenso bietet die befüllte Satteltasche eine erhöhte Traktion.

Das Lenkverhalten des Adaptivgerätes kann durch eine ungleichmäßige Befüllung beeinträchtigt werden, daher empfehlen wir eine gleichmäßige Zuladung.

> Artikel Nr.: 201009-1



UNIX ALFIO Korb für Gepäckträger

Der engmaschige und stabile Korb verfügt über ein Volumen von 16,5 Liter. Mit einer Ladefläche von 40 cm x 30 cm und einer Höhe von 17 cm bietet er ausreichend Platz für kleinere Einkäufe und Taschen.

Das Bügelgelenk verfügt über einen 180° weiten Klappbereich. Zudem enthält der Korb eine Klemmkralle sowie eine Aussparung für die Federklappe des Gepäckträgers, über welche der Korb mit dem Gepäckträger befestigt wird.

> Artikel Nr.: 201010-0



ZUBEHÖR

KLICKFIX MONTAGEPOSITIONEN

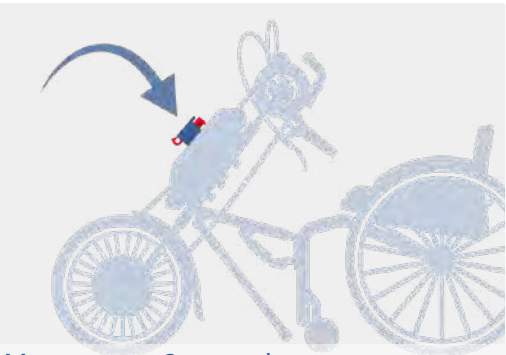

Montage am Steuerrohr

Die Frontmontage des KLICKfix Halters erlaubt die Anbringung unterschiedlichster Zubehör durch das KLICKfix System am Adaptivgerät.

Diese Montagevariante eignet sich für Körbe und Taschen. Die Artikelnummer variiert zu den Modellreihen.



Lipo Lomo Pico

➤ Artikel Nr.: 202074-0



Lipo Lomo & Micro

➤ Artikel Nr.: 202058-0



Crossbike

➤ Artikel Nr.: 202079-0



City / Kid / Jugend & Sport

➤ Artikel Nr.: 202014-0



Lipo Smart

➤ Artikel Nr.: 202035-0



Smart Wild & Dynamic

➤ Artikel Nr.: 202079-0

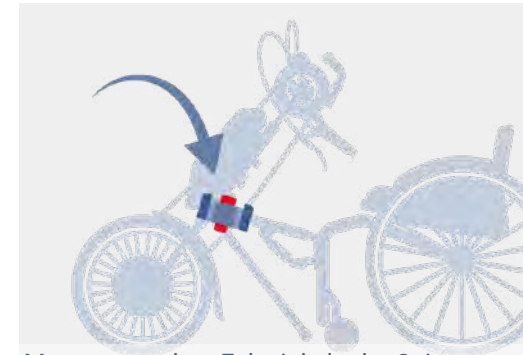

Montage an dem Eckwinkel oder Seitenarm

In beidseitiger Montage können KLICKfix Halter an den Eckwinkel des Rahmens angebracht werden. Diese Montagevariante beinhaltet zwei KLICKfix Halter. Diese Montagevariante eignet sich für Körbe und Taschen. Die Artikelnummer gilt für alle Handbikes und Zugeräte sowie am Lomo 360.

➤ Artikel Nr.: 202028-0

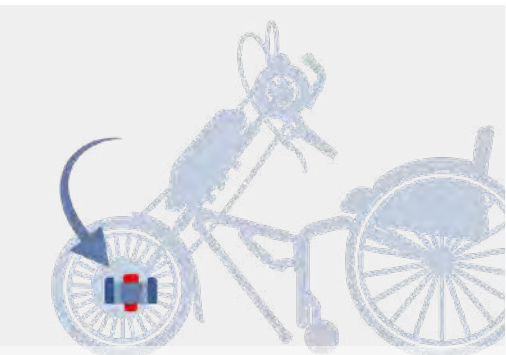

Montage an der Gabel

Diese Montagevariante beinhaltet zwei KLICKfix Halter. Hier können Gewichte oder Lipo Akkus (bei 36 V-Lipo-Systemen) angebracht werden. Je nach Modellreihe können hier zwei KLICKfix-Halter pro Seite, also insgesamt bis zu vier Halter, angebracht werden. Die Artikelnummer variiert zu den Modellreihen. Sie ist bei hybriden Handbikes und Zugeräte standardmäßig.



Lipo Lomo

➤ Artikel Nr.: 2 x 636414-1

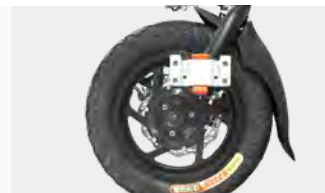

Lipo Lomo Micro

➤ Artikel Nr.: 2 x 636414-1



Crossbike

➤ Artikel Nr.: 2 x 636414-1

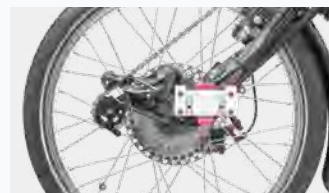

City / Kid / Jugend & Sport

➤ Artikel Nr.: 636585-0



Lipo Smart

➤ Artikel Nr.: 2 x 636414-1



Smart Wild & Dynamic

➤ Artikel Nr.: 2 x 636414-1

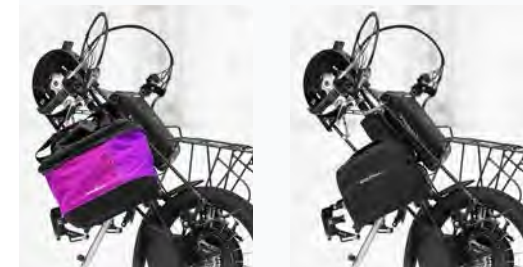

KLICKFIX HALTER



KLICKfix Halter

KLICKfix Halter können an verschiedenen Montagepositionen am Handbike oder Zuggerät befestigt werden.

Sie ermöglichen das Anbringen verschiedener Zubehörteile unterschiedlichster Hersteller und Gewichte. Weitere Informationen zum KLICKfix System stehen auf unserer Internetseite unter „Zubehör“ zur Verfügung.

Je nach Montageposition gibt es den Halter paarweise oder einzeln. Für die Montagepositionen gibt es unterschiedliche Artikelnummern passend zur Modellreihe. Nicht jede Montageposition eignet sich für alle Arten an Zubehör oder Gewichte.



KLICKfix Halter für Gewichte

Dieser KLICKfix Halter, welcher an der Gabel des Adaptivgerätes montiert und aus Aluminium gefertigt wird, eignet sich für Gewichte. Werden Gewichte an der Gabel zusammen mit einem Adaptionsgerät erworben, werden diese standardmäßig und paarweise an der Gabel befestigt.

➤ Artikel Nr.: 636414-1



KLICKfix Lenker Adapter

Dieser KLICKfix Adapter mit Halter kann am Lenker montiert werden. An ihm kann weiteres KLICKfix oder UNIX Zubehör angebracht werden.

➤ Artikel Nr.: 202002-1



KLICKfix Lenker Adapter mit Schloss

Mit diesem Lenker Adapter mit integriertem Schloss kann das KLICKfix oder UNIX Zubehör gesichert am Adaptivgerät verbleiben. Ein hochwertiges Metallschloss ist in die rote Taste fest integriert und sperrt zuverlässig den Auslösemechanismus.

➤ Artikel Nr.: 202006-0



KLICKfix Lenker Adapter Steuerrohr

Dieser KLICKfix Adapter mit Halter kann am Steuerrohr montiert werden. Mit diesem Adaptertyp kann der Lenker Adapter auch am Vorbauschaft montiert werden.

➤ Artikel Nr.: 202026-0

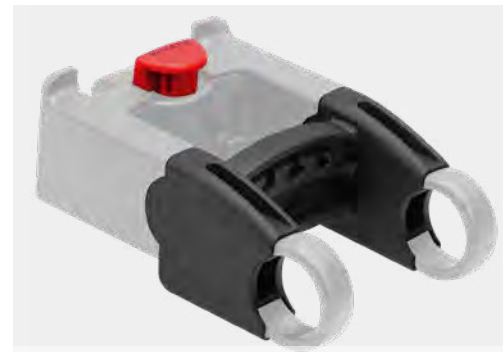

KLICKfix Lenker Adapter Distanz Set 43 mm

Mit diesem Distanz Set für KLICKfix Lenker Adapter wird der Abstand zum Lenker vergrößert. So passt der KLICKfix Lenkeradapter auch an stark geschwungene Lenkerformen und schafft mehr Platz für Brems- und Schaltzüge.

➤ Artikel Nr.: 202016-0



KLICKfix Lenker Adapter Taste mit Schloss

Ein hochwertiges Metallschloss ist in die rote Taste fest integriert und sperrt zuverlässig den Auslösemechanismus. Ersatzteil für KLICKfix Lenkeradapter.

➤ Artikel Nr.: 202030-0

KLICKFIX KÖRBE & TASCHEN



Daypack Box

Die komplett ausgestattete Tourenlenkertasche. Ein Innenrahmen aus glasfaserverstärktem Polyamid gibt ihr besondere Stabilität. Mit großer Vortasche, Dokumentenfach, abnehmbarem Schultergurt und Kartentastfach.

➤ Artikel Nr.: 202038-0



Matchpack

Vielseitiger Begleiter für Sport, Stadt und Freizeit – mit Kordelzug und einstellbarem Tragegurt. Zwei von außen zugängliche Extrafächer sorgen für Ordnung. Ideal am Lenker verwendbar.

➤ Artikel Nr.: 202018-0



Baggy

Lenkertasche für mittleren Platzbedarf. Kompakt und formstabil aus hochwertigem Polyestergerewebe. Weit öffnendes Hauptfach mit separater Innentasche.

➤ Artikel Nr.: 202003-0



Baggy Plus

Lenkertasche mit viel Raum, Tragegriff und zusätzlichen seitlichen Netztaschen. Außen hochwertiges Polyestergerewebe. Innen mit Reißverschluss tasche für Wertsachen.

➤ Artikel Nr.: 202008-0



Mini Korb

Der kleine, feinmaschige Lenkerkorb mit kunststoffbeschichteter Oberfläche. Mit Tragebügel und höhenverstellbarer Adapterplatte. Der kleine Korb passt auch prima an Kinderräder. Die Adapterplatte ist stufenlos höhenverstellbar.

➤ Artikel Nr.: 202007-0



Unix Korb ANTEO

Unix Korb Anteo ist optisch traditionell. In den feinmaschigen Unix-Körben sind Kleinteile genauso gut aufgehoben wie große Schätze. Zudem ist das beschichtete Maschengeflecht wetterfest und pflegeleicht.

➤ Artikel Nr.: 202001-0



Radkiste 2 Lenker

Absolut wetterfester Holzkorb mit stufenlos höhenverstellbarer Adapterplatte, passend für das KLICKfix Lenkeradaptersystem. Als Material dient wasserfestes Birkenholz aus nachhaltiger Forstwirtschaft, widerstandsfähig beschichtet.

➤ Artikel Nr.: 202080-0



Vario Rack

Universeller Träger für Taschen, Trolleys und Rucksäcke, kompatibel zum KLICKfix Lenkeradapter System. Das Vario Rack kann in unterschiedlichen Höhen am Adapter angekoppelt werden.

➤ Artikel Nr.: 202033-0

WEITERES ZUBEHÖR



KLICKfix Light Clip

Der KLICKfix Light Clip ist ein kleiner, aber äußerst praktischer Kunststoffclip zur Montage von Batterie- und Akkuleuchten am Korbrand. Die ideale Lösung, wenn das Frontlicht durch den Korb verdeckt würde oder nicht genug Montageaum vorhanden ist.

› Artikel Nr.: 202043-0



Active Hands General Purpose

Diese langlebig und vielseitigen Handschuhe eignen sich für Tetraplegiker, die einen guten Griff am Handbike haben möchte. Sie können einzeln für die rechte oder linke Hand, aber auch paarweise erworben werden.

› Artikel Nr.: Paar: 301266-0

› Artikel Nr.: Einzel: links 301279-0, rechts 301296-0



Kompressor - Air Inflator

Dieser Kompressor mit integriertem Akku hat eine maximale Leistung von 10 Bar und eine Kapazität von 2600 mAh. Der Reifendruck kann durch das moderne Display optimal eingestellt werden. Er eignet sich für Fahrräder, kann aber auch für das Auto benutzt werden.

› Artikel Nr.: 201116-0



Handyhalterung

Diese um 360° drehbare Handyhalterung hält Mobilgeräte sicher am Lenker und überzeugt durch seine enorme Gerätekompatibilität. Smartphones nahezu aller Größen lassen sich damit ebenso schnell und sicher befestigen wie Powerbanks, Navigationsgeräte etc.

› Artikel Nr.: 350102-0



Spiralkabelschloss M-WAVE

Mit einem Durchmesser von 8 mm und einer Länge von 1500 mm bietet dieses qualitative Schloss optimalen Komfort und hohe Sicherheit.

› Artikel Nr.: 201002-0



Trinkflasche

Diese BPA freie Trinkflasche aus Aluminium fasst bis zu 0,75 Liter. Der Deckel mit abnehmbarer Schutzkappe besteht Kunststoff. Ein optionaler Trinkflaschenhalter in passender Größe ist im Sortiment enthalten.

› Artikel Nr.: 700009-0



Trinkflaschenhalter M-WAVE

Dieser Flaschenträger von M-Wave besteht aus 6 mm dickem Aluminiumrohr und ist mit zwei Knöpfen an der Halterung versehen, um die Trinkflasche vor Erschütterung zu schützen und auf holprigen Fahrten besser zu fixieren.

› Artikel Nr.: 700012-0



Handyhalterung mit Haltebügel

Die Handyhalterung mit Haltebügel eignet sich für alle Handbikes. Sie wird am Steuerlagerrohr montiert und ist einfach nachzurüsten.

› Artikel Nr.: 350101-0



STRICKER

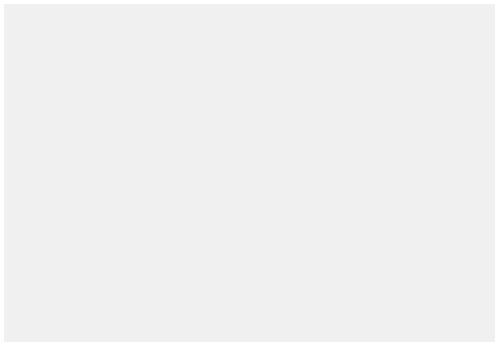

Ihr Stricker Händler



R & E Stricker Reha-Entwicklungen GmbH

 Klotzbergstraße 64
77815 Bühl
GERMANY

 +49 7223 72510
 info@stricker-handbikes.de
 www.stricker-handbikes.de

 StrickerHandbikes
 [stricker.handbikes](https://www.facebook.com/stricker.handbikes)
 StrickerHandbikes

